



ประกาศจังหวัดเชียงใหม่

เรื่อง ประกวดราคาจ้างก่อสร้างโครงการก่อสร้างศูนย์เรียนรู้ชุมชน ตำบลข้าวเมง อำเภอสารภี จังหวัดเชียงใหม่ ด้วยวิธีประกวดราคาอิเล็กทรอนิกส์ (e-bidding)

จังหวัดเชียงใหม่ มีความประสงค์จะ ประกวดราคาจ้างก่อสร้างโครงการก่อสร้างศูนย์เรียนรู้ชุมชน ตำบลข้าวเมง อำเภอสารภี จังหวัดเชียงใหม่ ด้วยวิธีประกวดราคาอิเล็กทรอนิกส์ (e-bidding) ราคากลางของงานก่อสร้างในการประกวดราคาค้างครั้งนี้เป็นเงินทั้งสิ้น ๑,๕๕๕,๐๐๐.๐๐ บาท (หนึ่งล้านห้าแสนห้าหมื่นห้าพันบาทถ้วน)

ผู้ยื่นข้อเสนอจะต้องมีคุณสมบัติ ดังต่อไปนี้

๑. มีความสามารถตามกฎหมาย
 ๒. ไม่เป็นบุคคลล้มละลาย
 ๓. ไม่อยู่ระหว่างเลิกกิจการ
 ๔. ไม่เป็นบุคคลซึ่งอยู่ระหว่างถูกระงับการยื่นข้อเสนอหรือทำสัญญากับหน่วยงานของรัฐไว้ชั่วคราว เนื่องจากเป็นผู้ที่ไม่ผ่านเกณฑ์การประเมินผลการปฏิบัติงานของผู้ประกอบการตามระเบียบที่รัฐมนตรีว่าการกระทรวงการคลังกำหนดตามที่ประกาศเผยแพร่ในระบบเครือข่ายสารสนเทศของกรมบัญชีกลาง
 ๕. ไม่เป็นบุคคลซึ่งถูกระงับชื่อไว้ในบัญชีรายชื่อผู้ทำงานและได้แจ้งเวียนชื่อให้เป็นผู้ทำงานของหน่วยงานของรัฐในระบบเครือข่ายสารสนเทศของกรมบัญชีกลาง ซึ่งรวมถึงนิติบุคคลที่ผู้ทำงานเป็นหุ้นส่วนผู้จัดการ กรรมการผู้จัดการ ผู้บริหาร ผู้มีอำนาจในการดำเนินงานในกิจการของนิติบุคคลนั้นด้วย
 ๖. มีคุณสมบัติและไม่มีลักษณะต้องห้ามตามที่คณะกรรมการนโยบายการจัดซื้อจัดจ้างและการบริหารพัสดุภาครัฐกำหนดในราชกิจจานุเบกษา
 ๗. เป็นนิติบุคคลผู้มีอาชีพรับจ้างงานที่ประกวดราคาอิเล็กทรอนิกส์ดังกล่าว
 ๘. ไม่เป็นผู้มีผลประโยชน์ร่วมกันกับผู้ยื่นข้อเสนอรายอื่นที่เข้ายื่นข้อเสนอให้แก่จังหวัดเชียงใหม่ ณ วันประกาศประกวดราคาอิเล็กทรอนิกส์ หรือไม่เป็นผู้กระทำการอันเป็นการขัดขวางการแข่งขันราคาอย่างเป็นธรรม ในการประกวดราคาอิเล็กทรอนิกส์ครั้งนี้
 ๙. ไม่เป็นผู้ได้รับเอกสิทธิ์หรือความคุ้มกัน ซึ่งอาจปฏิเสธไม่ยอมขึ้นศาลไทย เว้นแต่รัฐบาลของผู้ยื่นข้อเสนอได้มีคำสั่งให้สละเอกสิทธิ์และความคุ้มกันเช่นนั้น
 ๑๐. ผู้ยื่นข้อเสนอต้องมีผลงานก่อสร้างประเภทเดียวกันกับงานที่ประกวดราคาจ้างก่อสร้างในวงเงินไม่น้อยกว่า ๗๗๙,๐๐๐.๐๐ บาท (เจ็ดแสนเจ็ดหมื่นเก้าพันบาทถ้วน) และเป็นผลงานที่เป็นคู่สัญญาโดยตรงกับหน่วยงานของรัฐ หรือหน่วยงานเอกชนที่จังหวัดเชียงใหม่เชื่อถือ
- ผู้ยื่นข้อเสนอที่เสนอราคาในรูปแบบของ "กิจการร่วมค้า" ต้องมีคุณสมบัติดังนี้
- (๑) กรณีที่กิจการร่วมค้าได้จดทะเบียนเป็นนิติบุคคลใหม่ กิจการร่วมค้าจะต้องมีคุณสมบัติครบถ้วนตามเงื่อนไขที่กำหนดไว้ในเอกสารประกวดราคา และการเสนอราคาให้เสนอราคาในนาม "กิจการร่วมค้า" ส่วนคุณสมบัติด้านผลงานก่อสร้าง กิจการร่วมค้าดังกล่าวสามารถนำผลงานก่อสร้างของผู้เข้าร่วมค้ามาใช้แสดงเป็นผลงานก่อสร้างของกิจการร่วมค้าที่เข้าประกวดราคาได้

(๒) กรณีที่กิจการร่วมค้าไม่ได้จดทะเบียนเป็นนิติบุคคลใหม่ นิติบุคคลแต่ละนิติบุคคลที่เข้าร่วมค้าทุกรายจะต้องมีคุณสมบัติครบถ้วนตามเงื่อนไขที่กำหนดไว้ในเอกสารประกวดราคา เว้นแต่ในกรณีที่กิจการร่วมค้าได้มีข้อตกลงระหว่างผู้เข้าร่วมค้าเป็นลายลักษณ์อักษรกำหนดให้ผู้เข้าร่วมค้ารายใดรายหนึ่งเป็นผู้รับผิดชอบหลักในการเข้าเสนอราคากับหน่วยงานของรัฐ และแสดงหลักฐานดังกล่าวมาพร้อมการยื่นข้อเสนอประกวดราคาทางระบบจัดซื้อจัดจ้างภาครัฐด้วยอิเล็กทรอนิกส์ กิจการร่วมค้านั้นสามารถใช้ผลงานก่อสร้างของผู้เข้าร่วมค้าหลักรายเดียวเป็นผลงานก่อสร้างของกิจการร่วมค้าที่ยื่นข้อเสนอได้

ทั้งนี้ "กิจการร่วมค้าที่จดทะเบียนเป็นนิติบุคคลใหม่" หมายความว่า กิจการร่วมค้าที่จดทะเบียนเป็นนิติบุคคลต่อกรมพัฒนาธุรกิจการค้า กระทรวงพาณิชย์

๑๑. ผู้ยื่นข้อเสนอต้องลงทะเบียนในระบบจัดซื้อจัดจ้างภาครัฐด้วยอิเล็กทรอนิกส์ (Electronic Government Procurement : e - GP) ของกรมบัญชีกลาง

ผู้ยื่นข้อเสนอต้องยื่นข้อเสนอและเสนอราคาทางระบบจัดซื้อจัดจ้างภาครัฐด้วยอิเล็กทรอนิกส์ ในวันที่ ๓๐ เมษายน ๒๕๖๒ ระหว่างเวลา ๐๘.๓๐ น. ถึง ๑๖.๓๐ น.

ผู้สนใจสามารถขอรับเอกสารประกวดราคาอิเล็กทรอนิกส์ โดยดาวน์โหลดเอกสารผ่านทางระบบจัดซื้อจัดจ้างภาครัฐด้วยอิเล็กทรอนิกส์ตั้งแต่วันที่ประกาศจนถึงก่อนวันเสนอราคา

ผู้สนใจสามารถดูรายละเอียดได้ที่เว็บไซต์ www.chiangmai.cdd.in.th/ หรือ www.gprocurement.go.th หรือสอบถามทางโทรศัพท์หมายเลข ๐๕๓-๑๑๒๖๔๗ ต่อ ๒๔ ในวันและเวลาราชการ

ประกาศ ณ วันที่ ๒๒ เมษายน พ.ศ. ๒๕๖๒

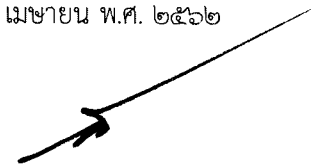

(นายธวัช ไสสม)

นักวิชาการพัฒนาชุมชนชำนาญการพิเศษ รักษาการแทน

พัฒนาการจังหวัด ปฏิบัติราชการแทน

ผู้ว่าราชการจังหวัดเชียงใหม่

หมายเหตุ ผู้ประกอบการสามารถจัดเตรียมเอกสารประกอบการเสนอราคา (เอกสารส่วนที่ ๑ และเอกสารส่วนที่ ๒) ในระบบ e-GP ได้ตั้งแต่วันที่ขอรับเอกสารจนถึงวันเสนอราคา



เอกสารประกวดราคาจ้างก่อสร้างด้วยการประกวดราคาอิเล็กทรอนิกส์ (e-bidding)

เลขที่ ๖/๒๕๖๒

การจ้างก่อสร้างโครงการก่อสร้างศูนย์เรียนรู้ชุมชน ตำบลข้าวมุง อำเภอสารภี จังหวัดเชียงใหม่
ตามประกาศ จังหวัดเชียงใหม่
ลงวันที่ ๒๒ เมษายน ๒๕๖๒

จังหวัดเชียงใหม่ ซึ่งต่อไปนี้เรียกว่า "จังหวัด" มีความประสงค์จะ ประกวดราคาจ้างก่อสร้าง โครงการ
ก่อสร้างศูนย์เรียนรู้ชุมชน ตำบลข้าวมุง อำเภอสารภี จังหวัดเชียงใหม่ ณ ศูนย์เรียนรู้ชุมชน ตำบลข้าวมุง อำเภอ
สารภี จังหวัดเชียงใหม่ ด้วยวิธีประกวดราคาอิเล็กทรอนิกส์ (e-bidding) โดยมีข้อแนะนำและข้อกำหนดดังต่อไปนี้

๑. เอกสารแนบท้ายเอกสารประกวดราคาอิเล็กทรอนิกส์

- ๑.๑ แบบรูปและรายการละเอียด
- ๑.๒ แบบใบเสนอราคาที่กำหนดไว้ในระบบจัดซื้อจัดจ้างภาครัฐด้วยอิเล็กทรอนิกส์
- ๑.๓ สัญญาจ้างก่อสร้าง
- ๑.๔ แบบหนังสือค้ำประกัน
 - (๑) หลักประกันสัญญา
- ๑.๕ สูตรการปรับราคา
- ๑.๖ บทนิยาม
 - (๑) ผู้ที่มีผลประโยชน์ร่วมกัน
 - (๒) การขัดขวางการแข่งขันอย่างเป็นธรรม
- ๑.๗ แบบบัญชีเอกสารที่กำหนดไว้ในระบบจัดซื้อจัดจ้างภาครัฐด้วยอิเล็กทรอนิกส์
 - (๑) บัญชีเอกสารส่วนที่ ๑
 - (๒) บัญชีเอกสารส่วนที่ ๒
- ๑.๘ รายละเอียดการคำนวณราคากลางงานก่อสร้างตาม BOQ (Bill of Quantities)
..... ฯลฯ.....

๒. คุณสมบัติของผู้ยื่นข้อเสนอ

- ๒.๑ มีความสามารถตามกฎหมาย
- ๒.๒ ไม่เป็นบุคคลล้มละลาย
- ๒.๓ ไม่อยู่ระหว่างเลิกกิจการ

๒.๔ ไม่เป็นบุคคลซึ่งอยู่ระหว่างถูกระงับการยื่นข้อเสนอหรือทำสัญญากับหน่วยงานของรัฐไว้ชั่วคราว เนื่องจากเป็นผู้ที่ไม่ผ่านเกณฑ์การประเมินผลการปฏิบัติงานของผู้ประกอบการตามระเบียบที่รัฐมนตรีว่าการกระทรวงการคลังกำหนดตามที่ประกาศเผยแพร่ในระบบเครือข่ายสารสนเทศของกรมบัญชีกลาง

๒.๕ ไม่เป็นบุคคลซึ่งถูกระงับชื่อไว้ในบัญชีรายชื่อผู้ทำงานและได้แจ้งเวียนชื่อให้เป็นผู้ทำงานของหน่วยงานของรัฐในระบบเครือข่ายสารสนเทศของกรมบัญชีกลาง ซึ่งรวมถึงนิติบุคคลที่ผู้ทำงานเป็นหุ้นส่วนผู้จัดการ กรรมการผู้จัดการ ผู้บริหาร ผู้มีอำนาจในการดำเนินงานในกิจการของนิติบุคคลนั้นด้วย

๒.๖ มีคุณสมบัติและไม่มีลักษณะต้องห้ามตามที่คณะกรรมการนโยบายการจัดซื้อจัดจ้างและการบริหารพัสดุภาครัฐกำหนดในราชกิจจานุเบกษา

๒.๗ เป็นนิติบุคคลผู้มีอาชีพรับจ้างงานที่ประกวดราคาอิเล็กทรอนิกส์ดังกล่าว

๒.๘ ไม่เป็นผู้มีผลประโยชน์ร่วมกันกับผู้ยื่นข้อเสนอรายอื่นที่เข้ายื่นข้อเสนอให้แก่ จังหวัด ณ วันประกาศประกวดราคาอิเล็กทรอนิกส์ หรือไม่เป็นผู้กระทำการอันเป็นการขัดขวางการแข่งขันอย่างเป็นธรรม ในการประกวดราคาอิเล็กทรอนิกส์ครั้งนี้

๒.๙ ไม่เป็นผู้ได้รับเอกสิทธิ์หรือความคุ้มกัน ซึ่งอาจปฏิเสธไม่ยอมขึ้นศาลไทย เว้นแต่รัฐบาลของผู้ยื่นข้อเสนอได้มีคำสั่งให้สละเอกสิทธิ์และความคุ้มกันเช่นนั้น

๒.๑๐ ผู้ยื่นข้อเสนอต้องมีผลงานก่อสร้างประเภทเดียวกันกับงานที่ประกวดราคาจ้างก่อสร้างในวงเงินไม่น้อยกว่า ๓๗๙,๐๐๐.๐๐ บาท (เจ็ดแสนเจ็ดหมื่นเก้าพันบาทถ้วน) และเป็นผลงานที่เป็นคู่สัญญาโดยตรงกับหน่วยงานของรัฐ หรือหน่วยงานเอกชนที่จังหวัดเชื่อถือ

ผู้ยื่นข้อเสนอที่เสนอราคาในรูปแบบของ "กิจการร่วมค้า" ต้องมีคุณสมบัติ ดังนี้

(๑) กรณีที่กิจการร่วมค้าได้จดทะเบียนเป็นนิติบุคคลใหม่ กิจการร่วมค้าจะต้องมีคุณสมบัติครบถ้วนตามเงื่อนไขที่กำหนดไว้ในเอกสารประกวดราคา และการเสนอราคาให้เสนอราคาในนาม "กิจการร่วมค้า" ส่วนคุณสมบัติด้านผลงานก่อสร้าง กิจการร่วมค้าดังกล่าวสามารถนำผลงานก่อสร้างของผู้เข้าร่วมค้ามาใช้แสดงเป็นผลงานก่อสร้างของกิจการร่วมค้าที่เข้าประกวดราคาได้

(๒) กรณีที่กิจการร่วมค้าไม่ได้จดทะเบียนเป็นนิติบุคคลใหม่ นิติบุคคลแต่ละนิติบุคคลที่เข้าร่วมค้าทุกรายจะต้องมีคุณสมบัติครบถ้วนตามเงื่อนไขที่กำหนดไว้ในเอกสารประกวดราคา เว้นแต่ ในกรณีที่กิจการร่วมค้าได้มีข้อตกลงระหว่างผู้เข้าร่วมค้าเป็นลายลักษณ์อักษรกำหนดให้ผู้เข้าร่วมค้ารายใดรายหนึ่งเป็นผู้รับผิดชอบหลักในการเข้าเสนอรากับหน่วยงานของรัฐ และแสดงหลักฐานดังกล่าวมาพร้อมการยื่นข้อเสนอประกวดราคาทางระบบจัดซื้อจัดจ้างภาครัฐด้วยอิเล็กทรอนิกส์ กิจการร่วมค่านั้นสามารถใช้ผลงานก่อสร้างของผู้เข้าร่วมค้าหลักรายเดียวเป็นผลงานก่อสร้างของกิจการร่วมค้าที่ยื่นเสนอราคาได้

ทั้งนี้ "กิจการร่วมค้าที่จดทะเบียนเป็นนิติบุคคลใหม่" หมายความว่า กิจการร่วมค้าที่จดทะเบียนเป็นนิติบุคคลต่อกรมพัฒนาธุรกิจการค้า กระทรวงพาณิชย์

๒.๑๑ ผู้ยื่นข้อเสนอต้องลงทะเบียนในระบบจัดซื้อจัดจ้างภาครัฐด้วยอิเล็กทรอนิกส์

(Electronic Government Procurement : e - GP) ของกรมบัญชีกลาง

๓. หลักฐานการยื่นข้อเสนอ

ผู้ยื่นข้อเสนอจะต้องเสนอเอกสารหลักฐานยื่นมาพร้อมกับการเสนอราคาทางระบบจัดซื้อจัดจ้างภาครัฐด้วยอิเล็กทรอนิกส์ โดยแยกเป็น ๒ ส่วน คือ

๓.๑ ส่วนที่ ๑ อย่างน้อยต้องมีเอกสารดังต่อไปนี้

(๑) ในกรณีผู้ยื่นข้อเสนอเป็นนิติบุคคล

(ก) ห้างหุ้นส่วนสามัญหรือห้างหุ้นส่วนจำกัด ให้ยื่นสำเนาหนังสือรับรองการจดทะเบียนนิติบุคคล บัญชีรายชื่อหุ้นส่วนผู้จัดการ ผู้มีอำนาจควบคุม (ถ้ามี) พร้อมทั้งรับรองสำเนาถูกต้อง

(ข) บริษัทจำกัดหรือบริษัทมหาชนจำกัด ให้ยื่นสำเนาหนังสือรับรองการจดทะเบียนนิติบุคคล หนังสือบริคณห์สนธิ บัญชีรายชื่อกรรมการผู้จัดการ ผู้มีอำนาจควบคุม (ถ้ามี) และบัญชีผู้ถือหุ้นรายใหญ่ (ถ้ามี) พร้อมทั้งรับรองสำเนาถูกต้อง

(๒) ในกรณีผู้ยื่นข้อเสนอเป็นบุคคลธรรมดาหรือคณะบุคคลที่มีใช้นิติบุคคล ให้ยื่นสำเนาบัตรประจำตัวประชาชนของผู้ยื่น สำเนาข้อตกลงที่แสดงถึงการเข้าเป็นหุ้นส่วน (ถ้ามี) สำเนาบัตรประจำตัวประชาชนของผู้เป็นหุ้นส่วน หรือสำเนาหนังสือเดินทางของผู้เป็นหุ้นส่วนที่ได้ถือสัญชาติไทย พร้อมทั้งรับรองสำเนาถูกต้อง

(๓) ในกรณีผู้ยื่นข้อเสนอเป็นผู้ยื่นข้อเสนอร่วมกันในฐานะเป็นผู้ร่วมค้า ให้ยื่นสำเนาสัญญาของการเข้าร่วมค้า และเอกสารตามที่ระบุไว้ใน (๑) หรือ (๒) ของผู้ร่วมค้า แล้วแต่กรณี

(๔) เอกสารเพิ่มเติมอื่นๆ

(๔.๑) สำเนาหน้าบัญชีธนาคารและหน้าเคลื่อนไหวล่าสุดไม่เกิน ๖ เดือน (ถ้ามี)

(๖) บัญชีเอกสารส่วนที่ ๑ ทั้งหมดที่ได้ยื่นพร้อมกับการเสนอราคาทางระบบจัดซื้อจัดจ้างภาครัฐด้วยอิเล็กทรอนิกส์ ตามแบบในข้อ ๑.๗ (๑) โดยไม่ต้องแนบในรูปแบบ PDF File (Portable Document Format)

ทั้งนี้ เมื่อผู้ยื่นข้อเสนอดำเนินการแนบไฟล์เอกสารตามบัญชีเอกสารส่วนที่ ๑ ครบถ้วน ถูกต้องแล้ว ระบบจัดซื้อจัดจ้างภาครัฐด้วยอิเล็กทรอนิกส์จะสร้างบัญชีเอกสารส่วนที่ ๑ ตามแบบในข้อ ๑.๗ (๑) ให้โดยผู้ยื่นข้อเสนอไม่ต้องแนบบัญชีเอกสารส่วนที่ ๑ ดังกล่าวในรูปแบบ PDF File (Portable Document Format)

๓.๒ ส่วนที่ ๒ อย่างน้อยต้องมีเอกสารดังต่อไปนี้

(๑) ในกรณีที่ผู้ยื่นข้อเสนอมอบอำนาจให้บุคคลอื่นกระทำการแทนให้แนบหนังสือมอบอำนาจซึ่งติดอากรแสตมป์ตามกฎหมาย โดยมีหลักฐานแสดงตัวตนของผู้มอบอำนาจและผู้รับมอบอำนาจ ทั้งนี้หากผู้รับมอบอำนาจเป็นบุคคลธรรมดาต้องเป็นผู้ที่บรรลุนิติภาวะตามกฎหมายแล้วเท่านั้น

(๒) สำเนาหนังสือรับรองผลงานก่อสร้างพร้อมทั้งรับรองสำเนาถูกต้อง
(๓) บัญชีรายการก่อสร้าง หรือใบแจ้งปริมาณงานและราคา ซึ่งจะต้องแสดงรายการวัสดุอุปกรณ์ ค่าแรงงาน ภาษีประเภทต่างๆ รวมทั้งกำไรไว้ด้วย

(๔) บัญชีเอกสารส่วนที่ ๒ ทั้งหมดที่ได้ยื่นพร้อมกับการเสนอราคาทางระบบจัดซื้อจัดจ้างภาครัฐด้วยอิเล็กทรอนิกส์ตามแบบในข้อ ๑.๗ (๒) โดยไม่ต้องแนบในรูปแบบ PDF File (Portable Document Format)

ทั้งนี้ เมื่อผู้ยื่นข้อเสนอดำเนินการแนบไฟล์เอกสารตามบัญชีเอกสารส่วนที่ ๒ ครบถ้วนถูกต้องแล้ว ระบบจัดซื้อจัดจ้างภาครัฐด้วยอิเล็กทรอนิกส์จะสร้างบัญชีเอกสารส่วนที่ ๒ ตามแบบในข้อ ๑.๗ (๒) ให้โดยผู้ยื่นข้อเสนอไม่ต้องแนบบัญชีเอกสารส่วนที่ ๒ ดังกล่าวในรูปแบบ PDF File (Portable Document Format)

๔. การเสนอราคา

๔.๑ ผู้ยื่นข้อเสนอต้องยื่นข้อเสนอ และเสนอราคาทางระบบจัดซื้อจัดจ้างภาครัฐด้วยอิเล็กทรอนิกส์ตามที่กำหนดไว้ในเอกสารประกวดราคาอิเล็กทรอนิกส์นี้ โดยไม่มีเงื่อนไขใดๆ ทั้งสิ้น และจะต้องกรอกข้อความให้ถูกต้องครบถ้วน พร้อมทั้งหลักฐานแสดงตัวตนและทำการยืนยันตัวตนของผู้ยื่นข้อเสนอโดยไม่ต้องแนบบใบเสนอราคาในรูปแบบ PDF File (Portable Document Format)

๔.๒ ผู้ยื่นข้อเสนอจะต้องกรอกรายละเอียดการเสนอราคาในใบเสนอราคาตามข้อ ๑.๒ พร้อมจัดทำใบแจ้งปริมาณงานและราคา ใบบัญชีรายการก่อสร้างให้ครบถ้วน

ในการเสนอราคาให้เสนอราคาเป็นเงินบาทและเสนอราคาได้เพียงครั้งเดียวและราคาเดียว โดยเสนอราคารวม หรือราคาต่อหน่วย หรือราคาต่อรายการ ตามเงื่อนไขที่ระบุไว้ท้ายใบเสนอราคาให้ถูกต้อง ทั้งนี้ ราคารวมที่เสนอจะต้องตรงกันทั้งตัวเลขและตัวหนังสือ ถ้าตัวเลขและตัวหนังสือไม่ตรงกัน ให้ถือตัวหนังสือเป็นสำคัญ โดยคิดราคารวมทั้งสิ้นซึ่งรวมค่าภาษีมูลค่าเพิ่ม ภาษีอากรอื่น และค่าใช้จ่ายที่พึงปวงไว้แล้ว

ราคาที่เสนอจะต้องเสนอกำหนดยื่นราคาไม่น้อยกว่า ๑๒๐ วัน ตั้งแต่วันเสนอราคา โดยภายในกำหนดยื่นราคา ผู้ยื่นข้อเสนอต้องรับผิดชอบราคาที่ตนได้เสนอไว้และจะถอนการเสนอราคามีได้

๔.๓ ผู้ยื่นข้อเสนอจะต้องเสนอกำหนดเวลาดำเนินการก่อสร้างแล้วเสร็จไม่เกิน ๑๒๐ วัน นับถัดจากวันลงนามในสัญญาจ้างหรือจากวันที่ได้รับหนังสือแจ้งจาก จังหวัด ให้เริ่มทำงาน

๔.๔ ก่อนเสนอราคา ผู้ยื่นข้อเสนอควรตรวจสอบร่างสัญญา แบบรูป และรายการละเอียด ฯลฯ ให้ถี่ถ้วนและเข้าใจเอกสารประกวดราคาจ้างอิเล็กทรอนิกส์ทั้งหมดเสียก่อนที่จะตกลงยื่นข้อเสนอตามเงื่อนไขในเอกสารประกวดราคาจ้างอิเล็กทรอนิกส์

๔.๕ ผู้ยื่นข้อเสนอจะต้องยื่นข้อเสนอและเสนอราคาทางระบบจัดซื้อจัดจ้างภาครัฐด้วยอิเล็กทรอนิกส์ในวันที่ ๓๐ เมษายน ๒๕๖๒ ระหว่างเวลา ๐๘.๓๐ น. ถึง ๑๖.๓๐ น. และเวลาในการเสนอราคาให้ถือตามเวลาของระบบจัดซื้อจัดจ้างภาครัฐด้วยอิเล็กทรอนิกส์เป็นเกณฑ์

เมื่อพ้นกำหนดเวลายื่นข้อเสนอและเสนอราคาแล้ว จะไม่รับเอกสารการยื่นข้อเสนอ

และเสนอราคาใดๆ โดยเด็ดขาด

๔.๖ ผู้ยื่นข้อเสนอต้องจัดทำเอกสารสำหรับใช้ในการเสนอราคาในรูปแบบไฟล์เอกสารประเภท PDF File (Portable Document Format) โดยผู้ยื่นข้อเสนอต้องเป็นผู้รับผิดชอบตรวจสอบความครบถ้วนถูกต้อง และชัดเจนของเอกสาร PDF File ก่อนที่จะยืนยันการเสนอราคา แล้วจึงส่งข้อมูล (Upload) เพื่อเป็นการเสนอราคาให้แก่จังหวัด ผ่านทางระบบจัดซื้อจัดจ้างภาครัฐด้วยอิเล็กทรอนิกส์

๔.๗ คณะกรรมการพิจารณาผลการประกวดราคาอิเล็กทรอนิกส์จะดำเนินการตรวจสอบคุณสมบัติของผู้ยื่นข้อเสนอแต่ละรายว่า เป็นผู้ยื่นข้อเสนอที่มีผลประโยชน์ร่วมกันกับผู้ยื่นเสนอรายอื่นตามข้อ ๑.๖ (๑) หรือไม่ หากปรากฏว่าผู้ยื่นข้อเสนอรายใดเป็นผู้ยื่นข้อเสนอที่มีผลประโยชน์ร่วมกันกับผู้ยื่นเสนอรายอื่น คณะกรรมการฯ จะตัดรายชื่อผู้ยื่นข้อเสนอราคาที่มีผลประโยชน์ร่วมกันนั้นออกจากการเป็นผู้ยื่นข้อเสนอ

หากปรากฏต่อคณะกรรมการพิจารณาผลการประกวดราคาอิเล็กทรอนิกส์ว่า ก่อนหรือในขณะที่มีการพิจารณาข้อเสนอ มีผู้ยื่นเสนอรายใดกระทำการอันเป็นการขัดขวางการแข่งขันอย่างเป็นธรรมตามข้อ ๑.๖ (๒) และคณะกรรมการฯ เชื่อว่ามีการกระทำอันเป็นการขัดขวางการแข่งขันอย่างเป็นธรรม คณะกรรมการฯ จะตัดรายชื่อผู้ยื่นเสนอรายนั้นออกจากการเป็นผู้ยื่นข้อเสนอ และจังหวัด จะพิจารณาลงโทษผู้ยื่นเสนอดังกล่าวเป็นผู้ทำงานเว้นแต่ จังหวัด จะพิจารณาเห็นว่าผู้ยื่นเสนอรายนั้น มิใช่เป็นผู้ริเริ่มให้มีการกระทำความผิดดังกล่าวและได้ให้ความร่วมมือเป็นประโยชน์ต่อการพิจารณาของจังหวัด

๔.๘ ผู้ยื่นข้อเสนอจะต้องปฏิบัติ ดังนี้

- (๑) ปฏิบัติตามเงื่อนไขที่ระบุไว้ในเอกสารประกวดราคาอิเล็กทรอนิกส์
- (๒) ราคาที่เสนอจะต้องเป็นราคาที่รวมภาษีมูลค่าเพิ่ม และภาษีอื่นๆ (ถ้ามี) รวมค่าใช้จ่ายทั้งปวงไว้ด้วยแล้ว
- (๓) ผู้ยื่นข้อเสนอจะต้องลงทะเบียนเพื่อเข้าสู่กระบวนการเสนอราคา ตามวัน เวลาที่กำหนด
- (๔) ผู้ยื่นข้อเสนอจะถอนการเสนอราคาที่เสนอแล้วไม่ได้
- (๕) ผู้ยื่นข้อเสนอต้องศึกษาและทำความเข้าใจในระบบและวิธีการเสนอราคาด้วยวิธี

ประกวดราคาอิเล็กทรอนิกส์ ของกรมบัญชีกลางที่แสดงไว้ในเว็บไซต์ www.gprocurement.go.th

๕. หลักเกณฑ์และสิทธิในการพิจารณา

๕.๑ การพิจารณาผลการยื่นข้อเสนอประกวดราคาอิเล็กทรอนิกส์ครั้งนี้ จังหวัดจะพิจารณาคัดสินโดยใช้หลักเกณฑ์ ราคา

๕.๒ การพิจารณาผู้ชนะการยื่นข้อเสนอ
กรณีใช้หลักเกณฑ์ราคาในการพิจารณาผู้ชนะการยื่นข้อเสนอ จังหวัด จะพิจารณาจากราคารวม

๕.๓ หากผู้ยื่นข้อเสนอรายใดมีคุณสมบัติไม่ถูกต้องตามข้อ ๒ หรือยื่นหลักฐานการยื่นข้อ

เสนอไม่ถูกต้อง หรือไม่ครบถ้วนตามข้อ ๓ หรือยื่นข้อเสนอไม่ถูกต้องตามข้อ ๔ แล้ว คณะกรรมการพิจารณาผล การประกวดราคาอิเล็กทรอนิกส์จะไม่รับพิจารณาข้อเสนอของผู้ยื่นข้อเสนอรายนั้น เว้นแต่ผู้ยื่นข้อเสนอรายใดเสนอเอกสาร ทางเทคนิคหรือรายละเอียดคุณลักษณะเฉพาะของพัสดุที่จะจ้างไม่ครบถ้วน หรือเสนอรายละเอียดแตกต่างไปจาก เงื่อนไขที่จังหวัดกำหนดไว้ในประกาศและเอกสารประกวดราคาอิเล็กทรอนิกส์ ในส่วนที่มีสาระสำคัญและความแตก ต่างนั้น ไม่มีผลทำให้เกิดการได้เปรียบเสียเปรียบต่อผู้ยื่นข้อเสนอรายอื่น หรือเป็นการผิดพลาดเล็กน้อย คณะกรรมการฯ อาจพิจารณาผ่อนปรนการตัดสิทธิผู้ยื่นข้อเสนอรายนั้น

๕.๔ จังหวัดสงวนสิทธิ์ไม่พิจารณาข้อเสนอของผู้ยื่นข้อเสนอโดยไม่มีการผ่อนผัน ในกรณีดังต่อไปนี้

(๑) ไม่ปรากฏชื่อผู้ยื่นข้อเสนอรายนั้นในบัญชีรายชื่อผู้รับเอกสารประกวดราคา อิเล็กทรอนิกส์ทางระบบจัดซื้อจัดจ้างด้วยอิเล็กทรอนิกส์ หรือบัญชีรายชื่อผู้ซื้อเอกสารประกวดราคาอิเล็กทรอนิกส์ ทาง ระบบจัดซื้อจัดจ้างด้วยอิเล็กทรอนิกส์ ของจังหวัด

(๒) ไม่กรอกชื่อผู้ยื่นข้อเสนอในการเสนอราคาทางระบบจัดซื้อจัดจ้างด้วย อิเล็กทรอนิกส์

(๓) เสนอรายละเอียดแตกต่างไปจากเงื่อนไขที่กำหนดในเอกสารประกวดราคา อิเล็กทรอนิกส์ที่เป็นสาระสำคัญ หรือมีผลทำให้เกิดความได้เปรียบเสียเปรียบแก่ผู้ยื่นข้อเสนอรายอื่น

๕.๕ ในการตัดสินใจประกวดราคาอิเล็กทรอนิกส์หรือในการทำสัญญา คณะกรรมการ พิจารณาผลการประกวดราคาอิเล็กทรอนิกส์หรือจังหวัด มีสิทธิให้ผู้ยื่นข้อเสนอชี้แจงข้อเท็จจริงเพิ่มเติมได้ จังหวัดมีสิทธิ ที่จะไม่รับข้อเสนอ ไม่รับราคา หรือไม่ทำสัญญา หากข้อเท็จจริงดังกล่าวไม่เหมาะสมหรือไม่ถูกต้อง

๕.๖ จังหวัดทรงไว้ซึ่งสิทธิที่จะไม่รับราคาต่ำสุด หรือราคาหนึ่งราคาใด หรือราคาที่เสนอ ทั้งหมดก็ได้ และอาจพิจารณาเลือกจ้างในจำนวน หรือขนาด หรือเฉพาะรายการหนึ่งรายการใด หรืออาจจะยกเลิก การประกวดราคาอิเล็กทรอนิกส์โดยไม่พิจารณาจัดจ้างเลยก็ได้ สุดแต่จะพิจารณา ทั้งนี้ เพื่อประโยชน์ของทางราชการ เป็นสำคัญ และให้ถือว่าการตัดสินใจของจังหวัดเป็นเด็ดขาดผู้ยื่นข้อเสนอจะเรียกร้องค่าใช้จ่าย หรือค่าเสียหายใดๆ มิได้ รวมทั้ง จังหวัดจะพิจารณายกเลิกการประกวดราคาอิเล็กทรอนิกส์และลงโทษผู้ยื่นข้อเสนอเป็นผู้ทำงาน ไม่ว่าจะเป็นผู้ ยื่นข้อเสนอที่ได้รับการคัดเลือกหรือไม่ก็ตาม หากมีเหตุที่เชื่อได้ว่ายื่นข้อเสนอกระทำการโดยไม่สุจริต เช่น การเสนอ เอกสารอันเป็นเท็จ หรือใช้ชื่อบุคคลธรรมดา หรือนิติบุคคลอื่นมาเสนอราคาแทน เป็นต้น

ในกรณีที่ผู้ยื่นข้อเสนอรายที่เสนอราคาต่ำสุด เสนอราคาต่ำจนคาดหมายได้ว่าไม่อาจ ดำเนินงานตามเอกสารประกวดราคาอิเล็กทรอนิกส์ได้ คณะกรรมการพิจารณาผลการประกวดราคาอิเล็กทรอนิกส์หรือ จังหวัด จะให้ผู้ยื่นข้อเสนอชี้แจงและแสดงหลักฐานที่ทำให้เชื่อได้ว่าผู้ยื่นข้อเสนอสามารถดำเนินงานตามเอกสาร ประกวดราคาอิเล็กทรอนิกส์ให้เสร็จสมบูรณ์ หากคำชี้แจงไม่เป็นที่รับฟังได้ จังหวัด มีสิทธิที่จะไม่รับข้อเสนอหรือไม่รับ ราคาของผู้ยื่นข้อเสนอรายนั้น ทั้งนี้ผู้ยื่นข้อเสนอดังกล่าวไม่มีสิทธิเรียกร้องค่าใช้จ่ายหรือค่าเสียหายใดๆ จากจังหวัด

๕.๗ ก่อนลงนามในสัญญา จังหวัด อาจประกาศยกเลิกการประกวดราคาอิเล็กทรอนิกส์

หากปรากฏว่ามีการกระทำที่เข้าลักษณะผู้ยื่นข้อเสนอที่ชนะการประกวดราคาหรือที่ได้รับการคัดเลือกมีผลประโยชน์ร่วมกัน หรือมีส่วนได้เสียกับผู้ยื่นข้อเสนอรายอื่น หรือขัดขวางการแข่งขันอย่างเป็นธรรม หรือสมยอมกันกับผู้ยื่นข้อเสนอรายอื่น หรือเจ้าหน้าที่ในการเสนอราคา หรือสื่อว่ากระทำการทุจริตอื่นใดในการเสนอราคา

๖. การทำสัญญาจ้างก่อสร้าง

ผู้ชนะการประกวดราคาอิเล็กทรอนิกส์จะต้องทำสัญญาจ้างตามแบบสัญญา ดังระบุในข้อ ๑.๓ หรือทำข้อตกลงเป็นหนังสือกับจังหวัด ภายใน ๓ วัน นับถัดจากวันที่ได้รับแจ้ง และจะต้องวางหลักประกันสัญญา เป็นจำนวนเงินเท่ากับร้อยละ ๕ ของราคาค่าจ้างที่ประกวดราคาอิเล็กทรอนิกส์ ให้จังหวัดยึดถือไว้ในขณะทำสัญญาโดยใช้หลักประกันอย่างหนึ่งอย่างใด ดังต่อไปนี้

๖.๑ เงินสด

๖.๒ เช็คหรือตราพท์ที่ธนาคารเซ็นสั่งจ่าย ซึ่งเป็นเช็คหรือตราพท์ลงวันที่ที่ใช้เช็คหรือตราพท์นั้น ชำระต่อเจ้าหน้าที่ในวันทำสัญญา หรือก่อนวันนั้นไม่เกิน ๓ วันทำการ

๖.๓ หนังสือค้ำประกันของธนาคารภายในประเทศ ตามตัวอย่างที่คณะกรรมการนโยบายกำหนด ดังระบุในข้อ ๑.๔ (๒) หรือจะเป็นหนังสือค้ำประกันอิเล็กทรอนิกส์ตามวิธีการที่กรมบัญชีกลางกำหนด

๖.๔ หนังสือค้ำประกันของบริษัทเงินทุน หรือบริษัทเงินทุนหลักทรัพย์ที่ได้รับอนุญาตให้ประกอบกิจการเงินทุนเพื่อการพาณิชย์และประกอบธุรกิจค้ำประกันตามประกาศของธนาคารแห่งประเทศไทย ตามรายชื่อบริษัทเงินทุนที่ธนาคารแห่งประเทศไทยแจ้งเวียนให้ทราบ โดยอนุโลมให้ใช้ตามตัวอย่างหนังสือค้ำประกันของธนาคารที่คณะกรรมการนโยบายกำหนด ดังระบุในข้อ ๑.๔ (๒)

๖.๕ พันธบัตรรัฐบาลไทย

หลักประกันนี้จะคืนให้ โดยไม่มีดอกเบี้ยภายใน ๑๕ วันนับถัดจากวันที่ผู้ชนะการประกวดราคาอิเล็กทรอนิกส์ (ผู้รับจ้าง) พันจากข้อผูกพันตามสัญญาจ้างแล้ว

๗. ค่าจ้างและการจ่ายเงิน

จังหวัดจะจ่ายค่าจ้างซึ่งได้รวมภาษีมูลค่าเพิ่ม ตลอดจนภาษีอื่น ๆ และค่าใช้จ่ายทั้งปวงแล้ว โดยถือราคาเหมารวมเป็นเกณฑ์ และกำหนดการจ่ายเงินเป็น จำนวน ๑ งวด ดังนี้

เป็นจำนวนเงินในอัตราร้อยละ ๑๐๐ ของค่าจ้าง เมื่อผู้รับจ้างได้ปฏิบัติงานทั้งหมดให้แล้วเสร็จเรียบร้อยตามสัญญา รวมทั้งทำสถานที่ก่อสร้างให้สะอาดเรียบร้อย

๘. อัตราค่าปรับ

ค่าปรับตามสัญญาจ้างแนบท้ายเอกสารประกวดราคาอิเล็กทรอนิกส์นี้ หรือข้อตกลงจ้างเป็นหนังสือจะกำหนด ดังนี้

๘.๑ กรณีที่ผู้รับจ้างนำงานที่รับจ้างไปจ้างช่วงให้ผู้อื่นทำอีกทอดหนึ่งโดยไม่ได้รับอนุญาตจากจังหวัด จะกำหนดค่าปรับสำหรับการฝ่าฝืนดังกล่าวเป็นจำนวนร้อยละ ๑๐.๐๐ ของวงเงินของงานจ้างช่วงนั้น

๘.๒ กรณีที่ผู้รับจ้างปฏิบัติผิดสัญญาจ้างก่อสร้าง นอกเหนือจากข้อ ๘.๑ จะกำหนดค่าปรับ

เป็นรายวันเป็นจำนวนเงินตายตัวในอัตราร้อยละ ๐.๑๕ ของราคางานจ้าง

๙. การรับประกันความชำรุดบกพร่อง

ผู้ชนะการประกวดราคาอิเล็กทรอนิกส์ซึ่งได้ทำสัญญาจ้าง ตามแบบ ดังระบุในข้อ ๑.๓ หรือข้อ ตกลงจ้างเป็นหนังสือแล้วแต่กรณี จะต้องรับประกันความชำรุดบกพร่องของงานจ้างที่เกิดขึ้นภายในระยะเวลา ไม่น้อยกว่า ๑ ปี นับถัดจากวันที่จังหวัดได้รับมอบงาน โดยต้องบริหารจัดการซ่อมแซมแก้ไขให้ใช้การได้ดีดังเดิมภายใน ๗ วัน นับถัดจากวันที่ได้รับแจ้งความชำรุดบกพร่อง

๑๐. ข้อสงวนสิทธิในการยื่นข้อเสนอและอื่น ๆ

๑๐.๑ เงินค่าจ้างสำหรับงานจ้างครั้งนี้ ได้มาจากเงินงบประมาณประจำปี พ.ศ. ๒๕๖๒

การลงนามในสัญญาจะกระทำต่อเมื่อ จังหวัดได้รับอนุมัติเงินค่าก่อสร้างจากเงินงบประมาณประจำปี พ.ศ. ๒๕๖๒

๑๐.๒ เมื่อจังหวัดได้คัดเลือกผู้ยื่นข้อเสนอรายใดให้เป็นผู้รับจ้าง และได้ตกลงจ้าง ตามการประกวดราคาอิเล็กทรอนิกส์แล้ว ถ้าผู้รับจ้างจะต้องส่งหรือนำสิ่งของมาเพื่องานจ้างดังกล่าวเข้ามาจากต่างประเทศ และของนั้นต้องนำเข้ามาโดยทางเรือในเส้นทางที่มีเรือไทยเดินอยู่ และสามารถให้บริการรับขนได้ตามที่รัฐมนตรีว่าการกระทรวงคมนาคมประกาศกำหนด ผู้ยื่นข้อเสนอซึ่งเป็นผู้รับจ้างจะต้องปฏิบัติตามกฎหมายว่าด้วยการส่งเสริมการพาณิชย์นาวี ดังนี้

(๑) แจ้งการส่งหรือนำสิ่งของดังกล่าวเข้ามาจากต่างประเทศต่อกรมเจ้าท่า ภายใน ๗ วัน นับตั้งแต่วันที่ผู้รับจ้างส่งหรือซื้อของจากต่างประเทศ เว้นแต่เป็นของที่รัฐมนตรีว่าการกระทรวงคมนาคมประกาศ ยกเว้นให้บรรทุกโดยเรืออื่นได้

(๒) จัดการให้สิ่งของดังกล่าวบรรทุกโดยเรือไทย หรือเรือที่มีสิทธิเช่นเดียวกับเรือไทย จากต่างประเทศมายังประเทศไทย เว้นแต่จะได้รับอนุญาตจากกรมเจ้าท่า ให้บรรทุกสิ่งของนั้น โดยเรืออื่นที่มีใช้เรือไทย ซึ่งจะต้องได้รับอนุญาตเช่นนั้นก่อนบรรทุกของลงเรืออื่น หรือเป็นของที่รัฐมนตรีว่าการกระทรวงคมนาคมประกาศ ยกเว้นให้บรรทุกโดยเรืออื่น

(๓) ในกรณีที่ไม่ปฏิบัติตาม (๑) หรือ (๒) ผู้รับจ้างจะต้องรับผิดชอบตามกฎหมายว่าด้วยการส่งเสริมการพาณิชย์นาวี

๑๐.๓ ผู้ยื่นข้อเสนอซึ่งจังหวัดได้คัดเลือกแล้ว ไม่ไปทำสัญญาหรือข้อตกลงจ้างเป็นหนังสือ ภายในเวลาที่กำหนดดังระบุไว้ในข้อ ๗ จังหวัดจะริบหลักประกันการยื่นข้อเสนอ หรือเรียกธำนาจจากผู้ออกหนังสือค้ำประกัน การยื่นข้อเสนอทันที และอาจพิจารณาเรียกธำนาจให้ชดใช้ความเสียหายอื่น (ถ้ามี) รวมทั้งจะพิจารณาให้เป็นผู้ทำงาน ตามระเบียบกระทรวงการคลังว่าด้วยการจัดซื้อจัดจ้างและการบริหารพัสดุภาครัฐ

๑๐.๔ จังหวัดสงวนสิทธิ์ที่จะแก้ไขเพิ่มเติมเงื่อนไข หรือข้อกำหนดในแบบสัญญาหรือข้อตกลงจ้างเป็นหนังสือให้เป็นไปตามความเห็นของสำนักงานอัยการสูงสุด (ถ้ามี)

๑๐.๕ ในกรณีที่เอกสารแนบท้ายเอกสารประกวดราคาอิเล็กทรอนิกส์นี้ มีความขัดหรือแย้งกัน

ผู้ยื่นข้อเสนอจะต้องปฏิบัติตามคำวินิจฉัยของจังหวัด คำวินิจฉัยดังกล่าวให้ถือเป็นที่สุด และผู้ยื่นข้อเสนอไม่มีสิทธิเรียกร้องค่าใช้จ่ายใดๆ เพิ่มเติม

๑๐.๖ จังหวัด อาจประกาศยกเลิกการจัดจ้างในกรณีต่อไปนี้ได้ โดยที่ผู้ยื่นข้อเสนอจะเรียกร้องค่าเสียหายใดๆ จากจังหวัดไม่ได้

(๑) จังหวัดไม่ได้รับการจัดสรรเงินที่จะใช้ในการจัดจ้างหรือได้รับการจัดสรรแต่ไม่เพียงพอที่จะทำการจัดจ้างครั้งนี้ต่อไป

(๒) มีการกระทำที่เข้าลักษณะผู้ยื่นข้อเสนอที่ชนะการจัดจ้างหรือที่ได้รับการคัดเลือกมีผลประโยชน์ร่วมกัน หรือมีส่วนได้เสียกับผู้ยื่นข้อเสนอรายอื่น หรือขัดขวางการแข่งขันอย่างเป็นธรรมหรือสมยอมกันกับผู้ยื่นข้อเสนอรายอื่น หรือเจ้าหน้าที่ในการเสนอราคา หรือสื่อว่ากระทำการทุจริตอื่นใดในการเสนอราคา

(๓) การทำการจัดจ้างครั้งนี้ต่อไปอาจก่อให้เกิดความเสียหายแก่จังหวัด หรือกระทบต่อประโยชน์สาธารณะ

(๔) กรณีอื่นในทำนองเดียวกับ (๑) (๒) หรือ (๓) ตามที่กำหนดในกฎกระทรวงซึ่งออกตามความในกฎหมายว่าด้วยการจัดซื้อจัดจ้างและการบริหารพัสดุภาครัฐ

๑๑. การปรับราคาค่างานก่อสร้าง

การปรับราคาค่างานก่อสร้างตามสูตรการปรับราคาตั้งระบุในข้อ ๑.๕ จะนำมาใช้ในกรณีที่ ค่างานก่อสร้างลดลงหรือเพิ่มขึ้น โดยวิธีการต่อไปนี้

ตามเงื่อนไข หลักเกณฑ์ สูตรและวิธีคำนวณที่ใช้กับสัญญาแบบปรับราคาได้ตามมติคณะรัฐมนตรีเมื่อวันที่ ๒๒ สิงหาคม ๒๕๓๒ เรื่อง การพิจารณาช่วยเหลือผู้ประกอบการอาชีพงานก่อสร้าง ตามหนังสือสำนักเลขาธิการคณะรัฐมนตรี ที่ นร ๐๒๐๓/ว ๑๐๙ ลงวันที่ ๒๔ สิงหาคม ๒๕๓๒

สูตรการปรับราคา (สูตรค่า K) จะต้องคงที่ที่ระดับที่กำหนดไว้ในวันแล้วเสร็จตามที่กำหนดไว้ในสัญญา หรือภายในระยะเวลาที่จังหวัดได้ขยายออกไป โดยจะใช้สูตรของทางราชการที่ระบุในข้อ ๑.๕

๑๒. มาตรฐานฝีมือช่าง

เมื่อจังหวัดได้คัดเลือกผู้ยื่นข้อเสนอรายใดให้เป็นผู้รับจ้างและได้ตกลงจ้างก่อสร้างตามประกาศนี้แล้ว ผู้ยื่นข้อเสนอจะต้องตกลงว่าในการปฏิบัติงานก่อสร้างดังกล่าว ผู้ยื่นข้อเสนอจะต้องมีและใช้ผู้ผ่านการทดสอบมาตรฐานฝีมือช่างหรือผู้ผ่านการทดสอบมาตรฐานฝีมือช่างจาก กรมพัฒนาฝีมือแรงงาน หรือผู้มีวุฒิปับตรระดับ ปวช. ปวส. และปวท. หรือเทียบเท่าจากสถาบันการศึกษาที่ ก.พ. รับรองให้เข้ารับราชการได้ ในอัตราไม่ต่ำกว่าร้อยละ ๑๐ ของแต่ละ สาขาช่างแต่จะต้องมีจำนวนช่างอย่างน้อย ๑ คน ในแต่ละสาขาช่าง ดังต่อไปนี้

๑๒.๑ ช่างก่อสร้าง

๑๓. การปฏิบัติตามกฎหมายและระเบียบ

ในระหว่างระยะเวลาการก่อสร้าง ผู้ยื่นข้อเสนอที่ได้รับการคัดเลือกให้เป็นผู้รับจ้างต้องปฏิบัติตามหลักเกณฑ์ที่กฎหมายและระเบียบได้กำหนดไว้โดยเคร่งครัด

๑๔. การประเมินผลการปฏิบัติงานของผู้ประกอบการ

จังหวัด สามารถนำผลการปฏิบัติงานแล้วเสร็จตามสัญญาของผู้ยื่นข้อเสนอที่ได้รับการคัดเลือก ให้เป็นผู้รับจ้างเพื่อนำมาประเมินผลการปฏิบัติงานของผู้ประกอบการ

ทั้งนี้ หากผู้ยื่นข้อเสนอที่ได้รับการคัดเลือกไม่ผ่านเกณฑ์ที่กำหนดจะถูกระงับการยื่นข้อเสนอ หรือทำสัญญากับจังหวัด ไว้ชั่วคราว



รายละเอียดและขอบเขตของงาน (Term of References : TOR)
โครงการก่อสร้างศูนย์เรียนรู้ชุมชนตำบลขัวมุง อำเภอสารภี จังหวัดเชียงใหม่

๑. ความเป็นมา

กรมพัฒนาชุมชน กระทรวงมหาดไทย ได้สนับสนุนการดำเนินงานศูนย์เรียนรู้ชุมชน เพื่อเป็นสถานที่เรียนรู้ด้านทุนที่สามารถถ่ายทอดและแลกเปลี่ยนประสบการณ์ด้านทุนชุมชนโดยสนับสนุนให้ประชาชนสามารถวิเคราะห์ทุนชุมชนเพื่อใช้ประโยชน์ในการประกอบอาชีพ ลดรายจ่าย และเพิ่มรายได้ส่งเสริมให้ประชาชนมีคุณภาพชีวิตที่ดี ตลอดจนได้น้อมนำหลักปรัชญาเศรษฐกิจพอเพียงมาปรับใช้ตามความเหมาะสม เพื่อให้การดำเนินงานการขับเคลื่อนตามแผนยุทธศาสตร์กรมการพัฒนาชุมชนประจำปีงบประมาณ พ.ศ. ๒๕๖๒ ได้บรรลุเป้าหมายตามวัตถุประสงค์ จังหวัดเชียงใหม่ ได้รับการจัดสรรงบประมาณงบลงทุน รายการปรับปรุงสิ่งก่อสร้างอื่น และรายการก่อสร้างอื่น ๆ ประจำปีงบประมาณ พ.ศ. ๒๕๖๒ ดำเนินงานโครงการก่อสร้างศูนย์เรียนรู้ชุมชนตำบลขัวมุง อำเภอสารภี จังหวัดเชียงใหม่ จำนวน ๑ แห่ง

๒. วัตถุประสงค์

เพื่อเป็นสถานที่เรียนรู้ด้านทุนชุมชนที่สามารถถ่ายทอดและแลกเปลี่ยนประสบการณ์ด้านทุนชุมชนโดยสนับสนุนให้ประชาชนสามารถวิเคราะห์ทุนของชุมชนเพื่อใช้ประโยชน์ในการประกอบอาชีพ ลดรายจ่าย และเพิ่มรายได้ส่งเสริมให้ประชาชนมีคุณภาพชีวิตที่ดี

๓. กลุ่มเป้าหมาย

กลุ่มอาชีพต่างๆ ในอำเภอสารภีและใกล้เคียง มีศูนย์เรียนรู้ชุมชนตำบลขัวมุง อำเภอสารภี จังหวัดเชียงใหม่ จำนวน ๑ แห่ง

๔. คุณสมบัติของผู้เสนอราคา

๓.๑ มีความสามารถตามกฎหมาย

๓.๒ ไม่เป็นบุคคลล้มละลาย

๓.๓ ไม่อยู่ระหว่างเลิกกิจการ

๓.๔ ไม่เป็นบุคคลซึ่งอยู่ระหว่างถูกระงับการยื่นข้อเสนอหรือทำสัญญากับหน่วยงานของรัฐไว้ชั่วคราว เนื่องจากเป็นผู้ที่ไม่ผ่านเกณฑ์การประเมินผลการปฏิบัติงานของผู้ประกอบการตามระเบียบที่รัฐมนตรีว่าการกระทรวงการคลังกำหนดตามที่ประกาศเผยแพร่ในระบบเครือข่ายสารสนเทศของกรมบัญชีกลาง

๓.๕ ไม่เป็นบุคคลซึ่งถูกระงับชื่อไว้ในบัญชีรายชื่อผู้ทำงานและได้แจ้งเวียนชื่อให้เป็นผู้ทำงานของหน่วยงานของรัฐในระบบเครือข่ายสารสนเทศของกรมบัญชีกลาง ซึ่งรวมถึงนิติบุคคลที่ผู้ทำงานเป็นหุ้นส่วนผู้จัดการ กรรมการผู้จัดการ ผู้บริหาร ผู้มีอำนาจในการดำเนินงานในกิจการของนิติบุคคลนั้นด้วย

๓.๖ มีคุณสมบัติและไม่มีลักษณะต้องห้ามตามที่คณะกรรมการนโยบายการจัดซื้อจัดจ้างและการบริหารพัสดุภาครัฐกำหนดในราชกิจจานุเบกษา

๓.๗ ไม่เป็นผู้มีผลประโยชน์ร่วมกันกับผู้ยื่นข้อเสนอรายอื่นที่เข้ายื่นข้อเสนอให้แก่ สำนักงานพัฒนาชุมชนจังหวัดเชียงใหม่ ณ วันประกาศสอบราคา หรือไม่เป็นผู้กระทำการอันเป็นการขัดขวาง การแข่งขันอย่างเป็นธรรมในการสอบราคาครั้งนี้

.....ประธานกรรมการกรรมการกรรมการกรรมการ

๓.๘ ไม่เป็นผู้ได้รับเอกสิทธิ์หรือความคุ้มกัน ซึ่งอาจปฏิเสธไม่ยอมขึ้นศาลไทยเว้นแต่รัฐบาลของผู้ยื่นข้อเสนอได้มีคำสั่งให้สละเอกสิทธิ์และความคุ้มกันเช่นนั้น

๓.๙ ผู้ยื่นข้อเสนอซึ่งได้รับคัดเลือกเป็นคู่สัญญาต้องลงทะเบียนในระบบจัดซื้อจัดจ้างภาครัฐด้วยอิเล็กทรอนิกส์ (Electronic Government Procurement : e - GP) ของกรมบัญชีกลาง ตามที่คณะกรรมการ ป.ป.ช. กำหนด

๓.๑๐ ผู้ยื่นข้อเสนอต้องไม่อยู่ในฐานะเป็นผู้ไม่แสดงบัญชีรายรับรายจ่าย หรือแสดงบัญชีรายรับรายจ่ายไม่ถูกต้องครบถ้วนในสาระสำคัญ ตามที่คณะกรรมการ ป.ป.ช. กำหนด

๓.๑๑ ผู้ยื่นข้อเสนอซึ่งได้รับคัดเลือกเป็นคู่สัญญาต้องรับและจ่ายเงินผ่านบัญชีธนาคาร เว้นแต่การจ่ายเงินแต่ละครั้งซึ่งมีมูลค่าไม่เกินสามหมื่นบาทคู่สัญญาอาจจ่ายเป็นเงินสดก็ได้ ตามที่คณะกรรมการ ป.ป.ช. กำหนด

๓.๑๒ ผู้ยื่นข้อเสนอต้องเป็นนิติบุคคลและมีผลงานก่อสร้างประเภทเดียวกันกับงานที่ประกวดราคาจ้าง ในวงเงินไม่น้อยกว่า ๗๗๙,๐๐๐ บาท (เจ็ดแสนเจ็ดหมื่นเก้าพันบาทถ้วน) ซึ่งผลงานดังกล่าวเป็นสัญญาเดียว และแล้วเสร็จเรียบร้อยระยะเวลาไม่เกิน ๓ ปี นับถึงวันที่ยื่นเอกสารประกวดราคาจ้างด้วยวิธีการทางอิเล็กทรอนิกส์ และเป็นผลงานที่เป็นคู่สัญญาโดยตรงกับหน่วยงานของรัฐ หรือหน่วยงานเอกชนที่เชื่อถือได้ โดยมีหนังสือรับรองผลงานจากหน่วยงานคู่สัญญา

ผู้ยื่นข้อเสนอที่เสนอราคาในรูปแบบของ “กิจการร่วมค้า” ต้องมีคุณสมบัติ ดังนี้

(๑) กรณีที่กิจการร่วมค้าได้จดทะเบียนเป็นนิติบุคคลใหม่ กิจการร่วมค้าจะต้องมีคุณสมบัติครบถ้วนตามเงื่อนไขที่กำหนดไว้ในเอกสารประกวดราคา และการเสนอราคาให้เสนอราคาในนาม “กิจการร่วมค้า” ส่วนคุณสมบัติด้านผลงานก่อสร้าง กิจการร่วมค้าดังกล่าวสามารถนำผลงานก่อสร้างของผู้เข้าร่วมค้ามาใช้ แสดงเป็นผลงานก่อสร้างของกิจการร่วมค้าที่เข้าประกวดราคาได้

(๒) กรณีที่กิจการร่วมค้าไม่ได้จดทะเบียนเป็นนิติบุคคลใหม่ นิติบุคคลแต่ละนิติบุคคลที่เข้าร่วมค้าทุกรายจะต้องมีคุณสมบัติครบถ้วนตามเงื่อนไขที่กำหนดไว้ในเอกสารประกวดราคา เว้นแต่ในกรณีที่กิจการร่วมค้าได้มีข้อตกลงระหว่างผู้เข้าร่วมค้าเป็นลายลักษณ์อักษรกำหนดให้ผู้เข้าร่วมค้ารายใดรายหนึ่งเป็นผู้รับผิดชอบหลักในการเข้าเสนอรากับหน่วยงานของรัฐ และแสดงหลักฐานดังกล่าวมาพร้อมการยื่นข้อเสนอประกวดราคาทางระบบจัดซื้อจัดจ้างภาครัฐด้วยอิเล็กทรอนิกส์ กิจการร่วมค่านั้นสามารถใช้ผลงานก่อสร้างของผู้เข้าร่วมค้าหลัก รายเดียวเป็นผลงานก่อสร้างของกิจการร่วมค้าที่ยื่นเสนอราคาได้

ทั้งนี้ “กิจการร่วมค้าที่จดทะเบียนเป็นนิติบุคคลใหม่” หมายความว่า กิจการร่วมค้าที่จดทะเบียนเป็นนิติบุคคลต่อกรมพัฒนาธุรกิจการค้า กระทรวงพาณิชย์

A ๓.๑๓ ผู้ยื่นข้อเสนอต้องแนบบัญชีรายการก่อสร้าง (หรือใบแจ้งปริมาณงาน) ซึ่งจะต้องแสดงรายการวัสดุอุปกรณ์ โดยจะต้องกรอกปริมาณวัสดุในบัญชีรายการก่อสร้างให้ครบถ้วนพร้อมทั้งรับรองสำเนาถูกต้อง

๓.๑๔ ผู้ควบคุมงานของผู้รับจ้าง

ผู้ยื่นข้อเสนอจะต้องแนบสำเนาใบอนุญาตประกอบวิชาชีพวิศวกรรมควบคุม สาขาวิศวกรรมโยธาและสำเนาบัตรสมาชิกสภาวิศวกรที่ไม่ขาดสมาชิกภาพของวิศวกรที่เป็นผู้ควบคุมงานในการก่อสร้างอาคาร และใบรับรองการควบคุมงานของวิศวกร พร้อมทั้งรับรองสำเนาถูกต้อง ในกรณีที่งานเข้าข่ายต้องมีผู้ประกอบวิชาชีพ เป็นผู้ควบคุมงาน

ผู้รับจ้างจะต้องควบคุมงานที่รับจ้างอย่างเอาใจใส่ด้วยประสิทธิภาพและความชำนาญและในระหว่างทำงานที่รับจ้างจะต้องจัดให้มีผู้แทนซึ่งทำงานเต็มเวลาเป็นผู้รับผิดชอบควบคุมงานของผู้รับจ้างผู้แทนดังกล่าวจะต้องได้รับมอบอำนาจจากผู้รับจ้างการแต่งตั้งผู้แทนจะต้องทำเป็นหนังสือและต้องได้รับความ

.....ประธานกรรมการกรรมการกรรมการกรรมการ

เห็นชอบเป็นหนังสือจากผู้ว่าจ้างการเปลี่ยนตัวหรือแต่งตั้งผู้แทนใหม่จะทำได้หากไม่ได้รับความเห็นชอบเป็นหนังสือจากผู้ว่าจ้างก่อน

ผู้ว่าจ้างมีสิทธิที่จะขอให้เปลี่ยนตัวผู้แทนตามวรรคหนึ่งโดยแจ้งเป็นหนังสือไปยังผู้รับจ้างและผู้รับจ้างจะต้องทำการเปลี่ยนตัวผู้แทนนั้นโดยพลันโดยไม่คิดค่าจ้างหรือราคาเพิ่มหรืออ้างเป็นเหตุเพื่อขยายอายุสัญญาอันเนื่องมาจากเหตุนี้

ในกรณีที่งานก่อสร้างอยู่ภายใต้ข้อกำหนดของพระราชบัญญัติวิศวกร พ.ศ.๒๕๔๒ และพระราชบัญญัติวิชาชีพสถาปัตยกรรม พ.ศ. ๒๕๐๘ จึงกำหนดให้ผู้ควบคุมงานของผู้รับจ้างโครงการนี้เป็นระดับผู้ควบคุมงานประเภทไม่ต่ำกว่าภาคีวิศวกรรม

การควบคุมงานเพื่อการก่อสร้างตามโครงการนี้ผู้ควบคุมงานของผู้รับจ้างต้องอยู่ประจำ ณ สถานที่ก่อสร้างเพื่อควบคุมงานตามสัญญา ถ้าผู้ควบคุมงานของผู้รับจ้างมีเหตุจำเป็นไม่สามารถอยู่ควบคุมงานจะต้องแจ้งให้ผู้ควบคุมงานก่อสร้างของผู้ว่าจ้างหรือคณะกรรมการตรวจรับพัสดุทราบล่วงหน้าพร้อมทั้งแต่งตั้งผู้ปฏิบัติงานแทนเป็นลายลักษณ์อักษรเสนอคณะกรรมการตรวจรับพัสดุนุมัติเสียก่อน ถ้าผู้ควบคุมงานของผู้รับจ้างไม่อยู่ควบคุมงานโดยไม่มีเหตุผลอันควร ผู้ว่าจ้างหรือคณะกรรมการตรวจรับพัสดุหรือผู้ควบคุมงานก่อสร้างของผู้ว่าจ้างมีสิทธิสั่งหยุดงานทั้งหมดหรือบางส่วนได้ทันที ผู้รับจ้างต้องรับผิดชอบต่อความเสียหายใด ๆ อันสืบเนื่องจากการนี้ทั้งสิ้น

๓.๑๕ ผู้ยื่นข้อเสนอจะต้องมีและใช้ผู้ผ่านการทดสอบมาตรฐานฝีมือช่าง จาก กรมพัฒนาฝีมือแรงงาน หรือผู้มีวุฒิปริญญาตรี ปวช.ปวส. หรือ ปวท. หรือ เทียบเท่าจากสถาบันการศึกษาที่ ก.พ. รับรองเข้ารับราชการได้ ในอัตราไม่ต่ำกว่าร้อยละ๑๐....(สิบ) ของแต่ละสาขาช่างแต่ละจะต้องมีช่างจำนวนอย่างน้อย ๑(หนึ่ง) คนในแต่ละสาขาช่างดังต่อไปนี้ ๑.ช่างก่อสร้าง

๓.๑๖ ผู้เสนอราคาต้องจัดทำแผนการบริหารงานการก่อสร้างโดยระบุชื่อผู้ควบคุมคุณภาพและประสบการณ์ปฏิบัติงานประจำ และไม่ประจำ พร้อมบุคลากรที่มาสนับสนุนโครงการให้ชัดเจน

๓.๑๗ ผู้เสนอราคาจะต้องเสนอแผนงานให้เป็นที่พอใจแก่ผู้ว่าจ้าง โดยแสดงถึงขั้นตอนของการทำงาน และกำหนดเวลาที่ต้องใช้ในการทำงานหลักต่างๆให้แล้วเสร็จให้เสนอพร้อมในวันที่ลงนามในสัญญาจ้าง

๓.๑๘ ผู้ยื่นข้อเสนอต้องแสดงหนังสือรับรองตนเองว่ามีขีดความสามารถและความพร้อมในด้านบุคลากร เครื่องมือ เครื่องจักร ที่สามารถดำเนินงานตามที่เสนอราคาได้

๓.๑๙ การอำนวยความสะดวกและบริหารจัดการ

ผู้รับจ้างต้องปิดป้ายประชาสัมพันธ์(ป้ายเหล็ก)ขณะทำการก่อสร้างอาคาร ให้ติดแผ่นป้ายแสดงรายละเอียดเกี่ยวกับงานก่อสร้างโดยให้มีรายละเอียดในการประกาศ ดังนี้ คือ

๓.๑๙.๑ ชื่อหน่วยงานเจ้าของโครงการ สถานที่ติดต่อและหมายเลขโทรศัพท์พร้อมดวงตราหน่วยงานเจ้าของโครงการ

๓.๑๙.๒ ประเภทและชนิดของสิ่งก่อสร้าง

๓.๑๙.๓ ปริมาณงาน

๓.๑๙.๔ ชื่อ ที่อยู่ ผู้รับจ้างพร้อมหมายเลขโทรศัพท์

๓.๑๙.๕ ระยะเวลาเริ่มต้นและระยะเวลาสิ้นสุดของโครงการ

๓.๑๙.๖ วงเงินค่าก่อสร้าง

๓.๑๙.๗ ชื่อเจ้าหน้าที่ของส่วนราชการผู้ควบคุมงานพร้อมหมายเลขโทรศัพท์

๓.๑๙.๘ ชื่อเจ้าหน้าที่ผู้ควบคุมงานของผู้รับจ้างพร้อมหมายเลขโทรศัพท์

๓.๑๙.๙ “กำลังก่อสร้างด้วยเงินภาษีอากรของประชาชน”

.....ประธานกรรมการกรรมการกรรมการ.....กรรมการ

๓.๑๙.๑๐ ขนาดของแผ่นป้ายแสดงรายละเอียดเกี่ยวกับงานก่อสร้างควรมีขนาดไม่เล็กกว่า ๑.๒๐ X ๒.๔๐ เมตร

๕. หลักเกณฑ์และสิทธิในการพิจารณา

๑) ในการพิจารณาผลการยื่นข้อเสนอประกวดราคาอิเล็กทรอนิกส์ครั้งนี้ สำนักงานพัฒนาจังหวัดเชียงใหม่จะพิจารณาตัดสินโดยใช้หลักเกณฑ์ราคา

๒) การพิจารณาผู้ชนะการยื่นข้อเสนอ

(ก) กรณีใช้หลักเกณฑ์ราคาในการพิจารณาผู้ชนะการยื่นข้อเสนอสำนักงานพัฒนาจังหวัดเชียงใหม่จะพิจารณาจากกราคารวม

(ข) กรณีใช้หลักเกณฑ์ราคาประกอบเกณฑ์อื่นในการพิจารณาผู้ชนะการยื่นข้อเสนอสำนักงานพัฒนาชุมชนจังหวัดเชียงใหม่จะพิจารณาโดยให้คะแนนตามปัจจัยหลักและน้ำหนักที่กำหนดดังนี้

(๑) ราคาที่ยื่นข้อเสนอ (Price) กำหนดน้ำหนักเท่ากับร้อยละ

(๒) กำหนดน้ำหนักเท่ากับร้อยละ

โดยกำหนดให้น้ำหนักรวมทั้งหมดเท่ากับร้อยละ ๑๐๐

๓) หากผู้ยื่นข้อเสนอรายใดมีคุณสมบัติไม่ถูกต้องตามข้อ ๒ หรือยื่นหลักฐานการยื่นข้อเสนอไม่ถูกต้อง หรือไม่ครบถ้วนตามข้อ ๓ หรือยื่นข้อเสนอไม่ถูกต้องตามข้อ ๔ คณะกรรมการพิจารณาผลการประกวดราคาอิเล็กทรอนิกส์จะไม่รับพิจารณาข้อเสนอของผู้ยื่นข้อเสนอรายนั้น เว้นแต่ ผู้ยื่นข้อเสนอรายใดเสนอเอกสารทางเทคนิคหรือรายละเอียดคุณลักษณะเฉพาะของพัสดุที่จะจ้างไม่ครบถ้วน หรือเสนอรายละเอียดแตกต่างไปจากเงื่อนไขที่สำนักงานพัฒนาชุมชนจังหวัดเชียงใหม่กำหนดไว้ในประกาศและเอกสารประกวดราคาอิเล็กทรอนิกส์ ในส่วนที่มีสาระสำคัญและความแตกต่างนั้นไม่มีผลทำให้เกิดการได้เปรียบเสียเปรียบต่อผู้ยื่นข้อเสนอรายอื่น หรือเป็นการผิดพลาดเล็กน้อย คณะกรรมการฯ อาจพิจารณาผ่อนปรนการตัดสินสิทธิผู้ยื่นข้อเสนอรายนั้น

๔) สำนักงานพัฒนาชุมชนจังหวัดเชียงใหม่สงวนสิทธิไม่พิจารณาข้อเสนอของผู้ยื่นข้อเสนอโดยไม่มี การผ่อนผัน ในกรณีดังต่อไปนี้

(๑) ไม่ปรากฏชื่อผู้ยื่นข้อเสนอรายนั้นในบัญชีรายชื่อผู้รับเอกสารประกวดราคาอิเล็กทรอนิกส์ทางระบบจัดซื้อจัดจ้างด้วยอิเล็กทรอนิกส์ หรือบัญชีรายชื่อผู้ซื้อเอกสารประกวดราคาอิเล็กทรอนิกส์ทางระบบจัดซื้อจัดจ้างด้วยอิเล็กทรอนิกส์ของสำนักงานพัฒนาชุมชนจังหวัดเชียงใหม่

(๒) ไม่กรอกชื่อผู้ยื่นข้อเสนอในการเสนอราคาทางระบบจัดซื้อจัดจ้างด้วยอิเล็กทรอนิกส์

(๓) เสนอรายละเอียดแตกต่างไปจากเงื่อนไขที่กำหนดในเอกสารประกวดราคาอิเล็กทรอนิกส์ที่เป็นสาระสำคัญ หรือมีผลทำให้เกิดความได้เปรียบเสียเปรียบแก่ผู้ยื่นข้อเสนอรายอื่น

๕) ในการตัดสินการประกวดราคาอิเล็กทรอนิกส์หรือในการทำสัญญา คณะกรรมการพิจารณาผลการประกวดราคาอิเล็กทรอนิกส์หรือสำนักงานพัฒนาชุมชนจังหวัดเชียงใหม่มีสิทธิให้ผู้ยื่นข้อเสนอชี้แจงข้อเท็จจริงเพิ่มเติมได้สำนักงานพัฒนาชุมชนจังหวัดเชียงใหม่มีสิทธิที่จะไม่รับข้อเสนอ ไม่รับราคา หรือไม่ทำสัญญา หากข้อเท็จจริงดังกล่าวไม่เหมาะสมหรือไม่ถูกต้อง

๖) สำนักงานพัฒนาชุมชนจังหวัดเชียงใหม่ทรงไว้ซึ่งสิทธิที่จะไม่รับราคาต่ำสุด หรือราคาหนึ่งราคาใด หรือราคาที่ยื่นทั้งหมดก็ได้และอาจพิจารณาเลือกจ้างในจำนวน หรือขนาด หรือเฉพาะรายการหนึ่งรายการใด หรืออาจจะยกเลิกการประกวดราคาอิเล็กทรอนิกส์โดยไม่พิจารณาจัดจ้างเลยก็ได้ สุดแต่จะพิจารณา ทั้งนี้เพื่อประโยชน์ของทางราชการเป็นสำคัญ และให้ถือว่า การตัดสินของสำนักงานพัฒนาชุมชนจังหวัดเชียงใหม่เป็นเด็ดขาด ผู้ยื่นข้อเสนอจะเรียกร้องค่าใช้จ้ช่วย หรือค่าเสียหายใดๆ มิได้ รวมทั้งสำนักงานพัฒนาชุมชนจังหวัด

..... ประธานกรรมการ กรรมการ กรรมการ กรรมการ

เชียงใหม่จะพิจารณายกเลิกการประกวดราคาอิเล็กทรอนิกส์และลงโทษผู้ยื่นข้อเสนอเป็นผู้ทำงานไม่ว่าจะเป็นผู้ยื่นข้อเสนอที่ได้รับการคัดเลือกหรือไม่ก็ตาม หากมีเหตุที่เชื่อได้ว่าการยื่นข้อเสนอกระทำการโดยไม่สุจริต เช่น การเสนอเอกสารอันเป็นเท็จ หรือใช้ข้อมูลคลาดเคลื่อน หรือนิติบุคคลอื่นมายื่นข้อเสนอแทน เป็นต้น

ในกรณีที่ผู้ยื่นข้อเสนอรายที่เสนอราคาต่ำสุด เสนอราคาต่ำจนคาดหมายได้ว่าไม่อาจดำเนินงานตามเอกสารประกวดราคาอิเล็กทรอนิกส์ได้ คณะกรรมการพิจารณาผลการประกวดราคาอิเล็กทรอนิกส์หรือสำนักงานพัฒนาชุมชนจังหวัดเชียงใหม่จะให้ผู้ยื่นข้อเสนอนั้นชี้แจงและแสดงหลักฐานที่ทำให้เชื่อได้ว่าผู้ยื่นข้อเสนอสามารถดำเนินงานตามเอกสารประกวดราคาอิเล็กทรอนิกส์ให้เสร็จสมบูรณ์ หากคำชี้แจงไม่เป็นที่รับฟังได้ สำนักงานพัฒนาชุมชนจังหวัดเชียงใหม่มีสิทธิที่จะไม่รับข้อเสนอหรือไม่รับราคาของผู้ยื่นข้อเสนอรายนั้น ทั้งนี้ ผู้ยื่นข้อเสนอดังกล่าวไม่มีสิทธิเรียกร้องค่าใช้จ่ายหรือค่าเสียหายใดๆ จากสำนักงานพัฒนาชุมชนจังหวัดเชียงใหม่

๗) ก่อนลงนามในสัญญาสำนักงานพัฒนาชุมชนจังหวัดเชียงใหม่อาจประกาศยกเลิกการประกวดราคาอิเล็กทรอนิกส์ หากปรากฏว่ามีการกระทำที่เข้าลักษณะผู้ยื่นข้อเสนอที่ชนะการประกวดราคาหรือที่ได้รับการคัดเลือกมีผลประโยชน์ร่วมกัน หรือมีส่วนได้เสียกับผู้ยื่นข้อเสนอรายอื่น หรือขัดขวางการแข่งขันอย่างเป็นธรรม หรือสมยอมกันกับผู้ยื่นข้อเสนอรายอื่น หรือเจ้าหน้าที่ในการเสนอราคา หรือสื่อว่ากระทำการทุจริตอื่นใดในการเสนอราคา

๖. ข้อสงวนสิทธิในการยื่นข้อเสนอและอื่นๆ

๑) เงินค่าจ้างสำหรับงานจ้างครั้งนี้ ได้มาจากเงินงบประมาณกรมการพัฒนาชุมชน ได้จัดสรรงบประมาณงบลงทุนรายการปรับปรุงสิ่งก่อสร้างอื่น และรายการก่อสร้างอื่นๆ ประจำปีงบประมาณ พ.ศ. ๒๕๖๒ ดำเนินงานโครงการก่อสร้างศูนย์เรียนรู้ทุนชุมชนตำบลขัวมุง อำเภอสารภี จังหวัดเชียงใหม่

การลงนามในสัญญาจะกระทำต่อเมื่อ สำนักงานพัฒนาชุมชนจังหวัดเชียงใหม่ได้รับอนุมัติเงินค่าจ้างจากงบประมาณกรมการพัฒนาชุมชน ได้จัดสรรงบประมาณงบลงทุนรายการปรับปรุงสิ่งก่อสร้างอื่น และรายการก่อสร้างอื่นๆ ประจำปีงบประมาณ พ.ศ. ๒๕๖๒ ดำเนินงานโครงการก่อสร้างศูนย์เรียนรู้ทุนชุมชนตำบลขัวมุง อำเภอสารภี จังหวัดเชียงใหม่แล้วเท่านั้น

๒) เมื่อสำนักงานพัฒนาชุมชนจังหวัดเชียงใหม่ได้คัดเลือกผู้ยื่นข้อเสนอรายใดให้เป็นผู้รับจ้าง และได้ตกลงจ้างตามการประกวดราคาอิเล็กทรอนิกส์แล้ว ถ้าผู้รับจ้างจะต้องสั่งหรือนำสิ่งของมาเพื่องานจ้างดังกล่าวเข้ามาจากต่างประเทศ และของนั้นต้องนำเข้ามาโดยทางเรือในเส้นทางที่มีเรือไทยเดินอยู่ และสามารถให้บริการรับขนได้ตามที่รัฐมนตรีว่าการกระทรวงคมนาคมประกาศกำหนด ผู้ยื่นข้อเสนอซึ่งเป็นผู้รับจ้างจะต้องปฏิบัติตามกฎหมายว่าด้วยการส่งเสริมการพาณิชย์นาวี ดังนี้

(๑) แจ้งการสั่งหรือนำสิ่งของดังกล่าวเข้ามาจากต่างประเทศ ต่อกรมเจ้าท่า ภายใน ๗ วันนับตั้งแต่วันที่ผู้รับจ้างสั่งหรือซื้อของจากต่างประเทศ เว้นแต่เป็นของที่รัฐมนตรีว่าการกระทรวงคมนาคมประกาศยกเว้นให้บรรทุกโดยเรืออื่นได้

(๒) จัดการให้สิ่งของดังกล่าวบรรทุกโดยเรือไทย หรือเรือที่มีสิทธิเช่นเดียวกับเรือไทยจากต่างประเทศมายังประเทศไทย เว้นแต่จะได้รับการอนุญาตจากกรมเจ้าท่า ให้บรรทุกสิ่งของนั้น โดยเรืออื่นที่มีชื่อเรือไทย ซึ่งจะต้องได้รับอนุญาตเช่นนั้นก่อนบรรทุกของลงเรืออื่น หรือเป็นของที่รัฐมนตรีว่าการกระทรวงคมนาคมประกาศยกเว้นให้บรรทุกโดยเรืออื่น

(๓) ในกรณีที่ไม่ปฏิบัติตาม(๑)หรือ(๒) ผู้รับจ้างจะต้องรับผิดชอบตามกฎหมายว่าด้วยการส่งเสริมการพาณิชย์นาวี

.....ประธานกรรมการกรรมการกรรมการกรรมการ

๓) ผู้ยื่นข้อเสนอซึ่งสำนักงานพัฒนาชุมชนจังหวัดเชียงใหม่ได้คัดเลือกแล้ว ไม่ไปทำสัญญาหรือข้อตกลงจ้างเป็นหนังสือภายในเวลาที่กำหนดซึ่งสำนักงานพัฒนาชุมชนจังหวัดเชียงใหม่จะรีบหลักประกันการยื่นข้อเสนอหรือเรียกร้องจากผู้ออกหนังสือค้ำประกันการยื่นข้อเสนอทันที และอาจพิจารณาเรียกร้องให้ชดใช้ความเสียหายอื่น (ถ้ามี) รวมทั้งจะพิจารณาให้เป็นผู้ทำงานตามระเบียบกระทรวงการคลังว่าด้วยการจัดซื้อจัดจ้างและการบริหารพัสดุภาครัฐ

๔) สำนักงานพัฒนาชุมชนจังหวัดเชียงใหม่สงวนสิทธิ์ที่จะแก้ไขเพิ่มเติมเงื่อนไข หรือข้อกำหนดในแบบสัญญาหรือข้อตกลงจ้างเป็นหนังสือให้เป็นไปตามความเห็นของสำนักงานอัยการสูงสุด (ถ้ามี)

๕) ในกรณีที่เอกสารแนบท้ายเอกสารประกวดราคาอิเล็กทรอนิกส์นี้ มีความขัดหรือแย้งกัน ผู้ยื่นข้อเสนอจะต้องปฏิบัติตามคำวินิจฉัยของสำนักงานพัฒนาชุมชนจังหวัดเชียงใหม่คำวินิจฉัยดังกล่าวให้ถือเป็นที่สุด และผู้ยื่นข้อเสนอไม่มีสิทธิเรียกร้องค่าใช้จ่ายใดๆ เพิ่มเติม

๖) สำนักงานพัฒนาชุมชนจังหวัดเชียงใหม่อาจประกาศยกเลิกการจัดจ้างในกรณีต่อไปนี้ได้ โดยที่ผู้ยื่นข้อเสนอจะเรียกร้องค่าเสียหายใดๆ จากสำนักงานพัฒนาชุมชนจังหวัดเชียงใหม่ไม่ได้

(๑) สำนักงานพัฒนาชุมชนจังหวัดเชียงใหม่ไม่ได้รับการจัดสรรเงินที่จะใช้ในการจัดจ้างหรือได้รับจัดสรรแต่ไม่เพียงพอที่จะทำการจัดจ้างครั้งนี้ต่อไป

(๒) มีการกระทำที่เข้าลักษณะผู้ยื่นข้อเสนอที่ชนะการจัดจ้างหรือที่ได้รับการคัดเลือก มีผลประโยชน์ร่วมกัน หรือมีส่วนได้เสียกับผู้ยื่นข้อเสนอรายอื่น หรือขัดขวางการแข่งขันอย่างเป็นธรรม หรือสมยอมกันกับผู้ยื่นข้อเสนอรายอื่น หรือเจ้าหน้าที่ในการเสนอราคา หรือสื่อว่ากระทำการทุจริตอื่นใดในการเสนอราคา

(๓) การทำการจัดจ้างครั้งนี้ต่อไปอาจก่อให้เกิดความเสียหายแก่สำนักงานพัฒนาชุมชนจังหวัดเชียงใหม่หรือกระทบต่อประโยชน์สาธารณะ

(๔) กรณีอื่นในทำนองเดียวกับ (๑) (๒) หรือ (๓) ตามที่กำหนดในกฎกระทรวง ซึ่งออกตามความในกฎหมายว่าด้วยการจัดซื้อจัดจ้างและการบริหารพัสดุภาครัฐ

๗. การปฏิบัติตามกฎหมายและระเบียบ

ในระหว่างระยะเวลาการจ้าง ผู้ยื่นข้อเสนอที่ได้รับการคัดเลือกให้เป็นผู้รับจ้างต้องปฏิบัติตามหลักเกณฑ์ที่กฎหมายและระเบียบได้กำหนดไว้โดยเคร่งครัด

๘. การประเมินผลการปฏิบัติงานของผู้ประกอบการ

สำนักงานพัฒนาชุมชนจังหวัดเชียงใหม่สามารถนำผลการปฏิบัติงานแล้วเสร็จตามสัญญาของผู้ยื่นข้อเสนอที่ได้รับการคัดเลือกให้เป็นผู้รับจ้างเพื่อนำมาประเมินผลการปฏิบัติงานของผู้ประกอบการ

ทั้งนี้ หากผู้ยื่นข้อเสนอที่ได้รับการคัดเลือกไม่ผ่านเกณฑ์ที่กำหนดจะถูกระงับการยื่นข้อเสนอหรือทำสัญญากับสำนักงานพัฒนาชุมชนจังหวัดเชียงใหม่ไว้ชั่วคราว

๙. แบบรูปรายการและคุณสมบัติเฉพาะ

๙.๑ งานก่อสร้างรางศูนย์เรียนรู้ทุนชุมชน ตำบลข้าวมุง อำเภอสารภี จังหวัดเชียงใหม่ ขนาดกว้าง ๘.๐๐ เมตร ยาว ๒๔.๐๐ เมตร หรือมีพื้นที่ดำเนินการไม่น้อยกว่า ๑๙๒ ตารางเมตร จำนวน ๑ แห่ง รายละเอียดตามแบบแปลนที่กำหนด พร้อมป้ายโครงการ โดยหมวดงานรายการที่สำคัญประกอบด้วย

- ๑) งานวิศวกรรมโครงสร้าง
- ๒) งานสถาปัตยกรรม
- ๓) งานระบบไฟฟ้าภายใน
- ๔) งานทาสี
- ๕) งานครุภัณฑ์

.....ประธานกรรมการ กรรมการ กรรมการ กรรมการ

๙.๒ รายการทั่วไป

๙.๒.๑ ผู้รับจ้างต้องตรวจสอบแบบแปลนและรายละเอียดประกอบแบบรวมทั้งรายการก่อสร้างอย่างละเอียดพร้อมสำรวจสถานที่ให้เข้าใจกระจ่างแจ้งโดยตลอด เพื่อมิให้เกิดผิดพลาดระหว่างการก่อสร้าง

๙.๒.๒ ในกรณีที่แบบก่อสร้างไม่ชัดเจน ชัดแย้งกัน คลาดเคลื่อน ผิดพลาด หรือไม่ตรงกับรายการก่อสร้าง ให้แจ้งผู้ควบคุมงานของผู้ว่าจ้าง และคณะกรรมการตรวจรับพัสดุ เพื่อพิจารณาสั่งการแก้ไข อย่างหนึ่งอย่างใดก่อนที่จะปฏิบัติงาน ถ้าผู้รับจ้างไม่ปฏิบัติตามนี้หากมีข้อผิดพลาดใดๆ เกิดขึ้นผู้รับจ้างต้องรับผิดชอบในข้อผิดพลาดนั้น ๆ ให้ถูกต้องตามคำสั่ง โดยจะเรียกrogateค่าจ้างเพิ่มเติม หรือขอต่ออายุสัญญาจ้างไม่ได้

๙.๒.๓ การแก้ไขหรือขอแก้ส่วนหนึ่งส่วนใดในระหว่างการก่อสร้างนอกเหนือไปจากแบบและรายการตามสัญญาให้ผู้รับจ้างแจ้ง หรือทำเป็นลายลักษณ์อักษรทุกครั้ง

๙.๒.๔ การอ่านแบบให้ถือตัวอักษรและตัวเลขเป็นสำคัญ (ห้ามวัดระยะจากแบบ) เมื่อแบบก่อสร้างไม่สมบูรณ์หรือไม่ชัดเจนผู้รับจ้างจะเป็นผู้เสนอแบบขยาย หรือรายการเพิ่มเติม(Shop drawing) ต่อคณะกรรมการตรวจรับพัสดุเพื่อพิจารณาตรวจสอบก่อนการดำเนินการและให้ถือว่าแบบและรายการที่เพิ่มเติม นั้นเป็นส่วนหนึ่งของแบบและรายการตามสัญญา และค่าใช้จ่ายในงานที่เกี่ยวข้องเนื่องกับการจัดทำแบบดังกล่าวผู้รับจ้างจะต้องเป็นผู้รับผิดชอบทั้งหมด

๙.๒.๕ งานสิ่งใดก็ตาม ถ้าผู้รับจ้างไม่ปฏิบัติตามแบบรูปการก่อสร้าง รายการกำหนด หรือรายการที่สั่งแก้ไข โดยคำสั่งของคณะกรรมการตรวจรับพัสดุ หรือตามหลักวิชาการช่างที่ดีผู้รับจ้างจะต้องรับผิดชอบตามผลเสียหายหรือผลงานที่ไม่ถูกต้องที่เกิดขึ้น และจะต้องจัดการแก้ไขเพิ่มเติมให้ถูกต้องตามรายการดังกล่าวข้างต้น โดยจะเรียกrogateค่าใช้จ่ายเพิ่มหรือถือเป็นข้ออ้างในการขอต่ออายุสัญญาจ้างไม่ได้

๙.๒.๖ ผู้รับจ้างจะต้องจัดอุปกรณ์ เครื่องมือเครื่องใช้ และแรงงาน เพื่อให้งานก่อสร้างดำเนินไปตามสัญญา ลำดับผลงานที่ถูกต้องสมบูรณ์ตามแบบและรายการก่อสร้างทุกประการ

๙.๒.๗ ผู้รับจ้างจะต้องเก็บแบบแปลนไว้ในสำนักงานชั่วคราว ณ สถานที่ก่อสร้างไม่น้อยกว่า ๑ ชุด เพื่อให้คณะกรรมการตรวจรับพัสดุหรือผู้ที่เกี่ยวข้องเรียกตรวจเช็คงานได้ตลอดเวลา

๙.๒.๘ ผู้รับจ้างจะต้องรักษาบริเวณสถานที่ปฏิบัติงานตามสัญญานี้ รวมทั้งโรงงานหรือสิ่งอำนวยความสะดวกในการทำงานของผู้รับจ้าง ลูกจ้าง ตัวแทน หรือผู้รับจ้างช่วง (ถ้ามี) ให้สะอาด ปลอดภัยและมีประสิทธิภาพในการใช้งานตลอดระยะเวลาการจ้าง และเมื่อทำงานเสร็จสิ้นแล้วจะต้องขนย้ายบรรดาเครื่องใช้ในการทำงาน วัสดุ วัสดุ ขยะมูลฝอย และสิ่งก่อสร้างชั่วคราวต่างๆ (ถ้ามี) ทั้งจะต้องกลบเกลี่ยพื้นดินให้เรียบร้อยเพื่อให้บริเวณทั้งหมดอยู่ในสภาพที่สะอาดและใช้การได้ทันที

๙.๓ คุณสมบัติเฉพาะ

๙.๓.๑ พัดลมติดผนัง ๑๖ นิ้ว พร้อม อุปกรณ์ คุณสมบัติ

๑. ใบพัดพลาสติก ๓ ใบ ขนาด ๑๖ นิ้ว

๒. ตะแกรงครอบใบพัดเหล็ก กรอบพลาสติก คุณภาพดี แข็งแรง ทนทาน

๓. ปรับระดับแรงลมด้วยสายดึง ๓ ระดับ

๔. ปรับสายซ้าย-ขวาได้ และสายดึงบังคับสายได้ตามต้องการ

๕. มอเตอร์ประสิทธิภาพสูงด้วยระบบรองลื่นอัตโนมัติ (Ball Bearing)

๖. เพิ่มความปลอดภัยด้วยระบบเทอร์โมฟิวส์ (Thermal Fuse) ตัดไฟอัตโนมัติ

๗. ได้รับมาตรฐานอุตสาหกรรม (มอก.๙๓๔-๒๕๓๓)

๘. ผ่านกระบวนการผลิตที่ได้รับการรับรองคุณภาพมาตรฐาน

.....ประธานกรรมการกรรมการกรรมการกรรมการ

๙.๓.๒ เครื่องปรับอากาศ

เครื่องปรับอากาศขนาด ๒๔,๐๐๐ BTU ชนิดแขวนผนังพร้อมอุปกรณ์(ระบบInverter) ให้มีคุณลักษณะเฉพาะตามบัญชีมาตรฐานครุภัณฑ์ ธันวาคม ๒๕๖๑ ของสำนักงานงบประมาณ

๙.๓.๓ เครื่องโทรทัศน์ แอล อี ดี (LED TV) ระดับความละเอียดจอภาพ ๓๘๔๐ X ๒๑๖๐ พิกเซล ขนาด ๕๕ นิ้ว ให้มีคุณลักษณะเฉพาะตามบัญชีมาตรฐานครุภัณฑ์ ธันวาคม ๒๕๖๑ ของสำนักงานงบประมาณ

๑๐.การปรับราคาค่างานก่อสร้าง

๑๐.๑ หากผู้รับจ้างไม่สามารถทำงานให้แล้วเสร็จตามเวลาที่กำหนดไว้ในสัญญาฯ ผู้รับจ้างจะต้องชำระค่าปรับให้แก่สำนักงานฯ เป็นรายวันอัตราร้อยละ ๐.๑๕ (ศูนย์จุดหนึ่งห้า) ของมูลค่าจ้างตามสัญญา

๑๐.๒ ในกรณีตรวจสอบพบว่า ผลการดำเนินงานก่อสร้างตามสัญญามีเหตุที่ปรับลดราคาค่างาน อันเนื่องมาจากราคาค่างานสูงกว่าที่ควรจะเป็น ซึ่งผู้รับจ้างได้ตรวจพบเองหรือจากการตรวจสอบของหน่วยงานภาครัฐอื่นกรณีดังกล่าวผู้ว่าจ้างมีสิทธิปรับลดราคาและมีสิทธิเรียกเงินคืนค่างานหรือหักเอาจากเงินค่าจ้างที่ค้างจ่ายหรือจากเงินประกันผลงานหรือบังคับเอาจากหลักประกันการปฏิบัติตามสัญญาโดยผู้รับจ้างจะต้องให้ความยินยอมและไม่มีสิทธิเรียกร้องค่าเสียหายใด ๆ จากผู้ว่าจ้าง

การปรับราคาค่างานก่อสร้างตามสูตรการปรับราคาจะนำมาใช้ในกรณีที่ค่างานก่อสร้างลดลงหรือเพิ่มขึ้นโดยวิธีการให้เป็นไปตามเงื่อนไขหลักเกณฑ์ประเภทงานก่อสร้างสูตรและวิธีการคำนวณที่ใช้กับสัญญาแบบปรับราคาได้ตามมติคณะรัฐมนตรีที่นร๐๒๐๓/ว๑๐๙ลงวันที่๒๔สิงหาคม๒๕๓๒สูตรการปรับราคา(สูตรค่า K) จะต้องคงที่ที่ระดับที่กำหนดไว้ในวันแล้วเสร็จตามที่กำหนดไว้ในสัญญาหรือภายในระยะเวลาที่สำนักงานพัฒนาชุมชนจังหวัดเชียงใหม่ได้ขยายออกไปโดยจะใช้สูตรของทางราชการดังนี้

P = (PO) X (K)

กำหนดให้ P = ราคาค่างานต่อหน่วยหรือราคาค่างานเป็นงวดที่จะต้องจ่ายให้ผู้รับจ้าง

PO = ราคาค่างานต่อหน่วยที่ผู้รับจ้างประมูลได้หรือราคาค่างานเป็นงวดซึ่งระบุไว้ในสัญญา

แล้วแต่กรณี

K = ESCALATION FATOR ที่หักด้วย ๔% เมื่อต้องเพิ่มค่างานหรือบวกเพิ่ม ๔% เมื่อต้องเรียกค่างานคืน

หมวดที่ ๑ งานอาคาร

ใช้สูตร K = ๐.๒๕ + ๐.๑๕ It/Io + ๐.๑๐Ct/Co + ๐.๔๐ Mt/Mo + ๐.๑๐ St/So

หมวดที่ ๒ งานดิน

ใช้สูตร K = ๐.๓๐ + ๐.๑๐It/Io + ๐.๔๐ Et/Eo + ๐.๒๐ Ft/Fo

ดัชนีราคาที่ใช้คำนวณตามสูตรที่ใช้กับสัญญาแบบปรับราคาได้ จัดทำขึ้นโดยกระทรวงพาณิชย์

K = ESCALATION FACTOR

It = ดัชนีราคาผู้บริโภคทั่วไปของประเทศ ในเดือนที่ส่งงานแต่ละงวด

Io = ดัชนีราคาผู้บริโภคทั่วไปของประเทศ ในเดือนที่เปิดซองประกวดราคา

Ct = ดัชนีราคาซีเมนต์ ในเดือนที่ส่งงานแต่ละงวด

Co = ดัชนีราคาซีเมนต์ ในเดือนที่เปิดซองประกวดราคา

Mt = ดัชนีราคาวัสดุก่อสร้าง (ไม่รวมเหล็กและซีเมนต์) ในเดือนที่ส่งงานแต่ละงวด

Mo = ดัชนีราคาวัสดุก่อสร้าง (ไม่รวมเหล็กและซีเมนต์) ในเดือนที่เปิดซองประกวดราคา

St = ดัชนีราคาเหล็ก ในเดือนที่ส่งงานแต่ละงวด

.....ประธานกรรมการกรรมการกรรมการกรรมการ

So	=	ดัชนีราคาเหล็ก ในเดือนที่เปิดของประกวดราคา
Gt	=	ดัชนีราคาเหล็กแผ่นเรียบที่ผลิตในประเทศ ในเดือนที่ส่งงานแต่ละงวด
Go	=	ดัชนีราคาเหล็กแผ่นเรียบที่ผลิตในประเทศ ในเดือนที่เปิดของประกวดราคา
At	=	ดัชนีราคาแอสฟัลท์ ในเดือนที่ส่งงานแต่ละงวด
Ao	=	ดัชนีราคาแอสฟัลท์ ในเดือนที่เปิดของประกวดราคา
Et	=	ดัชนีราคาเครื่องจักรกลและบริษัท ในเดือนที่ส่งงานแต่ละงวด
Eo	=	ดัชนีราคาเครื่องจักรกลและบริษัท ในเดือนที่เปิดของประกวดราคา
Ft	=	ดัชนีราคาน้ำมันดีเซลหมุนเร็ว ในเดือนที่ส่งงานแต่ละงวด
Fo	=	ดัชนีราคาน้ำมันดีเซลหมุนเร็ว ในเดือนที่เปิดของประกวดราคา
Act	=	ดัชนีราคาท่อซีเมนต์ใยหิน ในเดือนที่ส่งงานแต่ละงวด
ACo	=	ดัชนีราคาท่อซีเมนต์ใยหิน ในเดือนที่เปิดของประกวดราคา
PVct	=	ดัชนีราคาท่อ PVC ในเดือนที่ส่งงานแต่ละงวด
PVCo	=	ดัชนีราคาท่อ PVC ในเดือนที่เปิดของประกวดราคา
GIpt	=	ดัชนีราคาท่อเหล็กออบสังกะสี ในเดือนที่ส่งงานแต่ละงวด
GIPo	=	ดัชนีราคาท่อเหล็กออบสังกะสี ในเดือนที่เปิดของประกวดราคา
Pet	=	ดัชนีราคาท่อ HYDENSITY POLYETHYLENE ในเดือนที่ส่งงานแต่ละงวด
PEo	=	ดัชนีราคาท่อ HYDENSITY POLYETHYLENE ในเดือนที่เปิดของประกวดราคา
Wt	=	ดัชนีราคาสายไฟฟ้า ในเดือนที่ส่งงานแต่ละงวด
Wo	=	ดัชนีราคาสายไฟฟ้า ในเดือนที่เปิดของประกวดราคา

๑๑. ค่าจ้างและการจ่ายเงิน

สำนักงานพัฒนาชุมชนจังหวัดเชียงใหม่ตกลงจ่ายและผู้รับจ้างตกลงรับเงินค่าจ้าง ซึ่งได้รวมภาษีมูลค่าเพิ่ม ตลอดจนภาษีอากรอื่นๆและค่าใช้จ่ายทั้งปวงด้วยแล้ว โดยถือราคาเหมารวมเป็นเกณฑ์ และกำหนดการจ่ายเงิน จำนวน ๑ งวด ดังนี้

งวดเดียว(งวดสุดท้าย)เป็นจำนวนเงินในอัตราร้อยละ๑๐๐ ของค่าจ้าง (หักค่าปรับเรียบร้อยแล้ว) เมื่อผู้รับจ้างได้ปฏิบัติงานทั้งหมดให้แล้วเสร็จเรียบร้อยตามสัญญาหรือข้อตกลงจ้างเป็นหนังสือรวมทั้งทำสถานที่ก่อสร้างให้สะอาดเรียบร้อยและส่งมอบงาน/คณะกรรมการตรวจรับพัสดุทำหน้าที่ตรวจรับเสร็จเรียบร้อยแล้ว

๑๒. สถานที่ดำเนินการ

ณ ศูนย์เรียนรู้ชุมชนตำบลขัวมุง บ้านหัวดง หมู่ที่ ๖ ตำบลขัวมุง อำเภอสารภี จังหวัดเชียงใหม่

๑๓. กำหนดระยะเวลาดำเนินการและส่งมอบงาน

ดำเนินการงานก่อสร้างเป็นการก่อสร้างอาคาร คสล.ชั้นเดียว ขนาดกว้าง ๘ เมตร ยาว ๒๔ เมตร หรือมีพื้นที่ไม่น้อยกว่า ๑๙๒ ตารางเมตรกำหนดให้แล้วเสร็จภายใน ๑๒๐ วัน นับถัดจากวันที่ลงนามในสัญญาจ้าง โดยแบ่งเป็นจำนวนงวดงานในการส่งมอบ ๑ งวด

ผู้รับจ้างต้องรับประกันความชำรุดบกพร่องของงาน หากมีเหตุชำรุดบกพร่องหรือเสียหายเกิดขึ้นจากงานจ้างภายในกำหนด ๑ ปี นับถัดจากวันที่ได้ส่งมอบงานและคณะกรรมการตรวจรับแล้ว ซึ่งความชำรุดบกพร่อง หรือเสียหายนั้นเกิดจากความบกพร่องของผู้รับจ้างอันเกิดจากการใช้วัสดุที่ไม่ถูกต้อง หรือทำไว้ไม่เรียบร้อย หรือทำไม่ถูกต้องตามมาตรฐานแห่งหลักวิชา ผู้รับจ้างต้องรีบทำการแก้ไขให้เป็นที่เรียบร้อยโดย

.....ประธานกรรมการกรรมการกรรมการ.....กรรมการ

ไม่ชักช้า โดยสำนักงานฯ ไม่ต้องออกค่าใช้จ่ายใดๆ ในการนี้ทั้งสิ้น หากผู้รับจ้างบิดพลิ้ว ไม่กระทำการดังกล่าว ให้แล้วเสร็จภายในกำหนด ๗ วัน นับแต่วันที่ได้แจ้งจากสำนักงานฯ หรือไม่ทำการแก้ไขให้ถูกต้องเรียบร้อย ภายในเวลาที่สำนักงานฯ กำหนด สำนักงานฯ มีสิทธิที่จะทำกรณั้เอง หรือจ้างผู้อื่นให้ทำงานนั้น โดยผู้รับจ้าง ต้องเป็นผู้ออกค่าใช้จ่าย

๑๔. วงเงินงบประมาณในการจัดหา

งบประมาณในการจัดหา ๑,๕๕๘,๐๐๐ บาท (หนึ่งล้านห้าแสนห้าหมื่นแปดพันบาทถ้วน)

๑๕. ผู้รับผิดชอบ

๑. นายรัช โสสม หัวหน้ากลุ่มงานส่งเสริมการพัฒนาชุมชน

สำนักงานพัฒนาชุมชนจังหวัดเชียงใหม่

๒. นายสุดใจ พรหมสาขา ณ สกลนคร นักวิชาการพัฒนาชุมชนชำนาญการ

กลุ่มงานส่งเสริมการพัฒนาชุมชน สำนักงานพัฒนาชุมชนจังหวัดเชียงใหม่

๓. นางสาวทักษิณันท์ แคมหอม นักวิชาการพัฒนาชุมชนชำนาญการ

กลุ่มงานส่งเสริมการพัฒนาชุมชนสำนักงานพัฒนาชุมชนจังหวัดเชียงใหม่

๑๖. สถานที่ติดต่อ

สำนักงานพัฒนาชุมชนจังหวัดเชียงใหม่ อาคารอำนวยการ ชั้น๕ ศูนย์ราชการจังหวัดเชียงใหม่ ตำบลช้างเผือก อำเภอเมืองเชียงใหม่ จังหวัดเชียงใหม่ โทรศัพท์/โทรสาร ๐๕๓๑๑๒๖๔๗ ๘

หมายเหตุ เอกสารแนบท้ายประกอบด้วย

๑. แบบแปลนก่อสร้าง “โครงการก่อสร้างศูนย์เรียนรู้ทุนชุมชนตำบลข้าวเมง อำเภอสารภี จังหวัดเชียงใหม่”

จำนวน ๑ ชุด

.....ประธานกรรมการกรรมการกรรมการกรรมการ

แบบโครงการก่อสร้าง อาคารศูนย์เรียนรู้ชุมชน

ปริมาณงาน ขนาด กว้าง 8.00 เมตร ยาว 24.00 เมตร สูง 3.90 เมตร

หรือมีพื้นที่ดำเนินการไม่น้อยกว่า 192.00 ตารางเมตร

สถานที่ ณ หมู่ที่ 6 ตำบลขัวมุง อำเภอสารภี จังหวัดเชียงใหม่



โครงการ
อาคารศูนย์เรียนรู้ชุมชน ม.6 ต.วังม่วง อ.สารภี จ. เชียงใหม่
ผู้ร่าง/เขียนแบบ
นายเกียรติศักดิ์ ชัยสมบูรณ์ (นายช่างเขียนแบบ)
ออกแบบ
(นายเกียรติศักดิ์ ชัยสมบูรณ์) วิศวกรควบคุมอาคาร ส.ป.ร.ร.จ.เชียงใหม่
ตรวจ/ส่งมอบ
(นายสุวิทย์ มิ่งมงคล) (ช่างควบคุมอาคาร)
เจ้าของโครงการ
(นายวิรัช ไตรสม)

หน้าชื่อ
เห็นชอบ
อนุมัติ
แนบที่
แบบแสดง

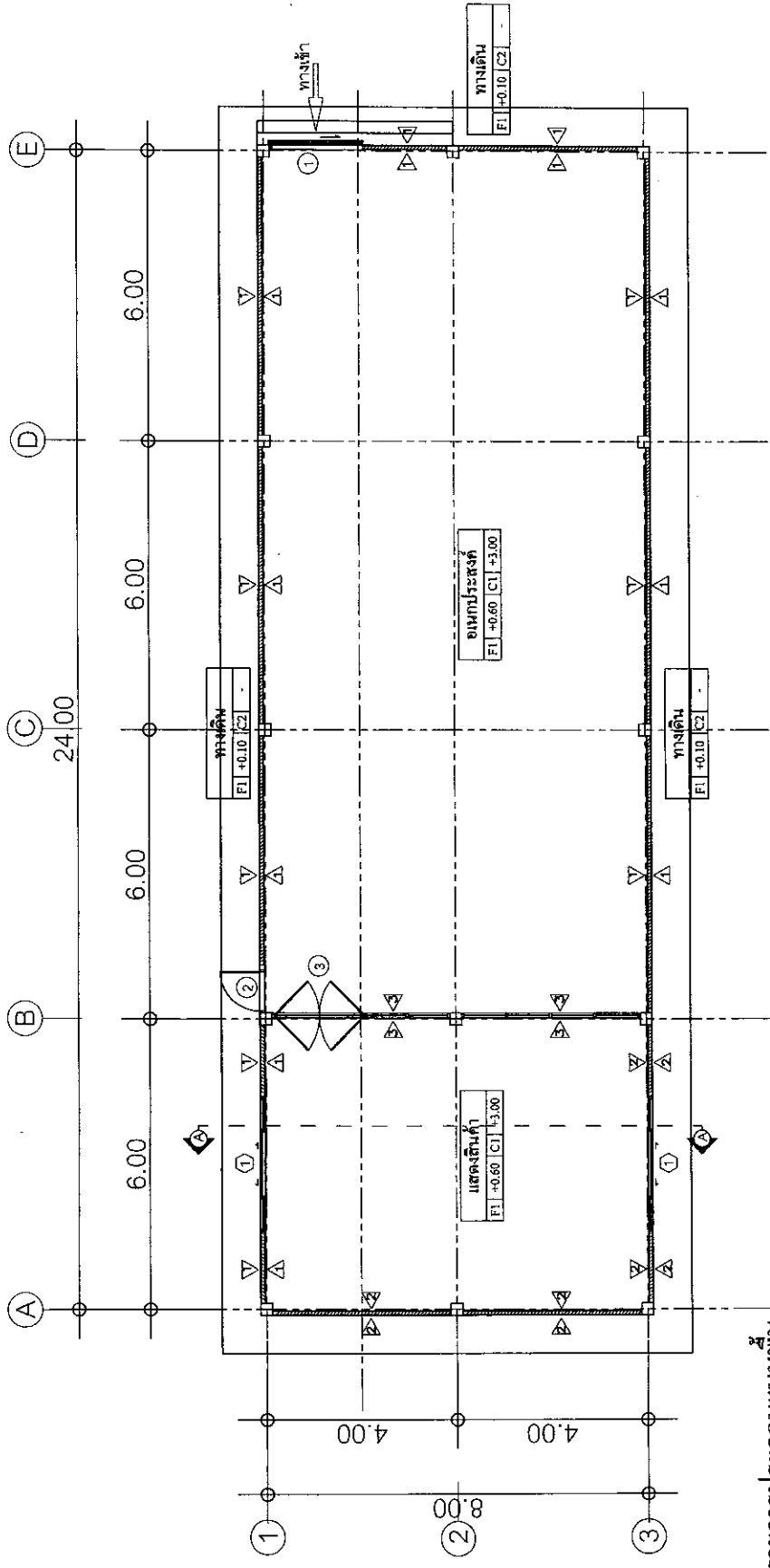

รายการประกอบแบบพื้น

- F1 พื้น ค.ส.ล. จัดทาบ
- F2 พื้น ค.ส.ล. คัดปูกระเบื้องเคลือบ 12"x12" (ระบุสีภายหลัง)

รายการประกอบแบบฝ้าเพดาน

- CD ฝ้าพาดานยิปซัมบอร์ดหนา 9 มม. ขนาด 1.20x2.40 ม. ขอบลาดเรียบรอยต่อ โครงสร้างเหล็กชุบสังกะสี
- CE ฝ้าพาดานยิปซัมบอร์ดหนา 9 มม. ขนาด 1.20x2.40 ม. ขอบลาดจากเรียบรอยต่อ โครงสร้างเหล็กชุบสังกะสี(ชนิดกันชื้น)

รายการประกอบแบบผนัง

- AD ผนังก่ออิฐบล็อกมวลมาตรฐาน ฉาบปูนเรียบ 2 ด้าน พร้อมทาสีน้ำพลาสติก สูง 1.00 เมตร ด้านบนเป็นโครงเหล็กทาสี สูง 2.20 เมตร
- AE ผนังก่ออิฐบล็อกมวลมาตรฐาน ฉาบปูนเรียบ 2 ด้าน พร้อมทาสีน้ำพลาสติก

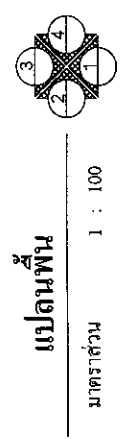

Handwritten signature and initials.

โครงการ	อาคารศูนย์เรียนรู้ชุมชน ม.๑๓ อ.สามโก้ จ. สิงห์บุรี
ร่าง/เขียนแบบ	นายเกียรติศักดิ์ ชัยตมภู (นางสาวอัญญา ชัยตมภู)
ออกแบบ	กัณย์ อุตะโม สช.12168
ตรวจสถาปน	<i>[Signature]</i> นายสุพัตร์ มังกร (ผู้ควบคุมอาคาร)
เจ้าของโครงการ	<i>[Signature]</i> (นายอวัช ไตร)

เห็นชอบ	
เห็นชอบ	
อนุมัติ	
แนบที่	
แบบแสดง	

บริษัทสถาปัตย์ชุมชนสัมพันธ์ การช่างสถาปัตย์
พัฒนาการจังหวัดสิงห์บุรี

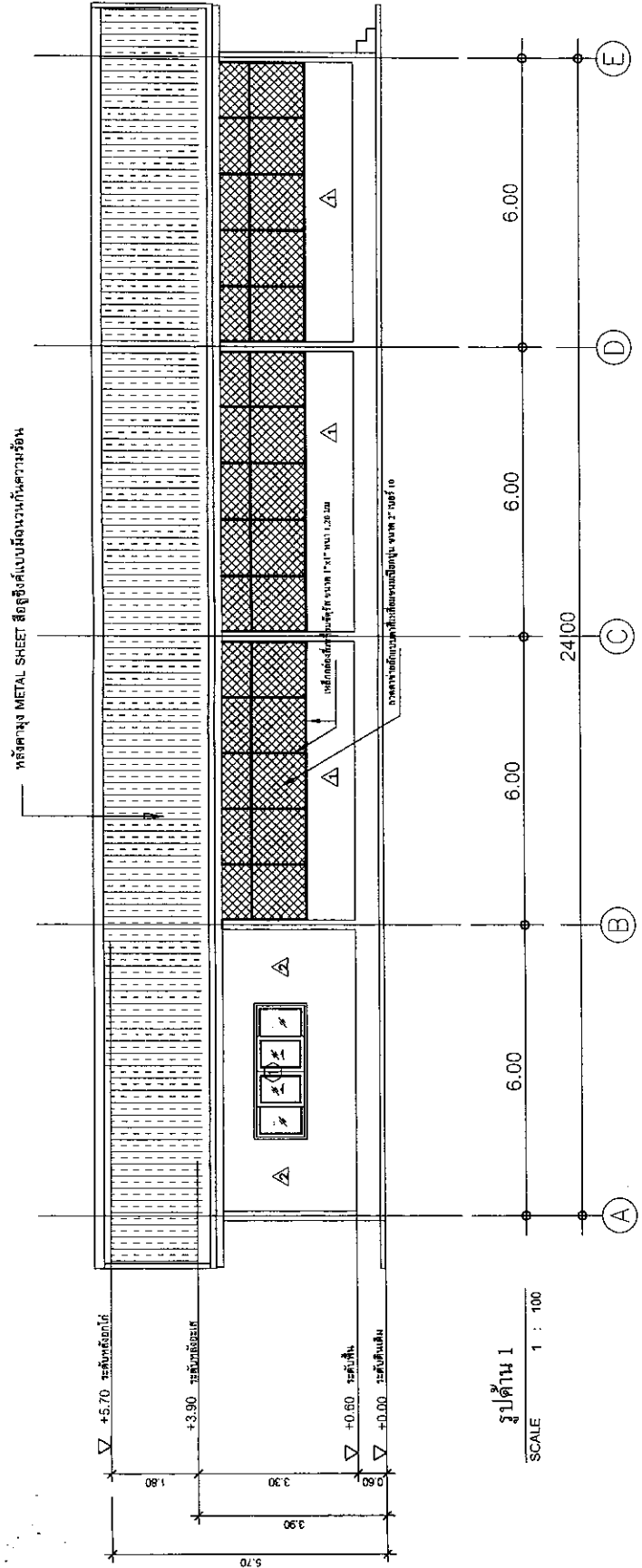

รูปด้าน 1
SCALE 1 : 100

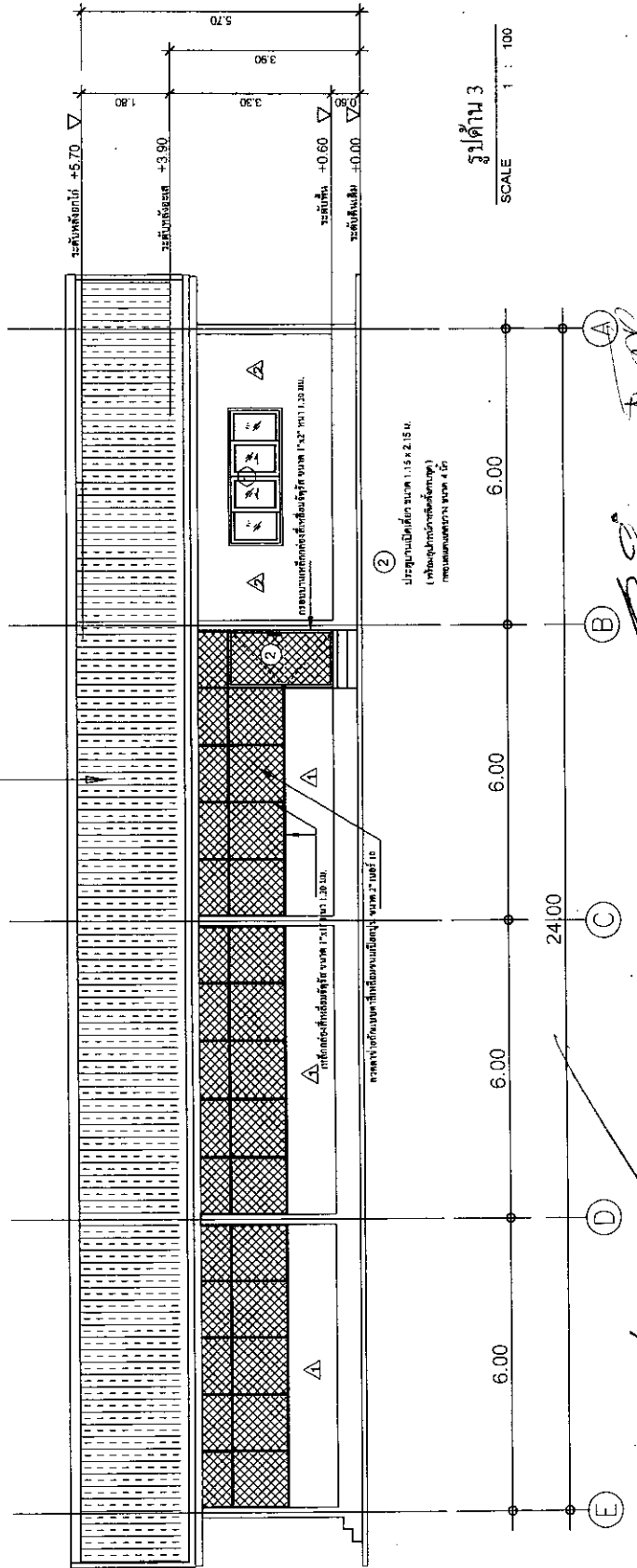

รูปด้าน 3
SCALE 1 : 100

[Handwritten signatures and initials]

โครงการ
อาคารศูนย์เรียนรู้ชุมชน ม.6 ต.วังม่วง อ.สามโก้ จ. สิงห์บุรี
ผู้ร่าง/เขียนแบบ
นายเกียรติศักดิ์ สัยขมภู (นางรอง/เขียนแบบ)
ออกแบบ
(นายอภิรักษ์ อุดตะโน) วิศวกร/เขียนแบบ
ตรวจสถาปน
นายสุวิมล มั่งคุด (ประธานสภาวิชาชีพ)
เจ้าของโครงการ
(นายอวัช ไสยม)

นักศึกษาชั้นมัธยมศึกษาปีที่ ๖ โรงเรียนเทศบาล ๖
พัฒนาการจังหวัดสิงห์บุรี

แผ่นชอป
เห็นชอบ
อนุมัติ
วันที่
แบบแสดง

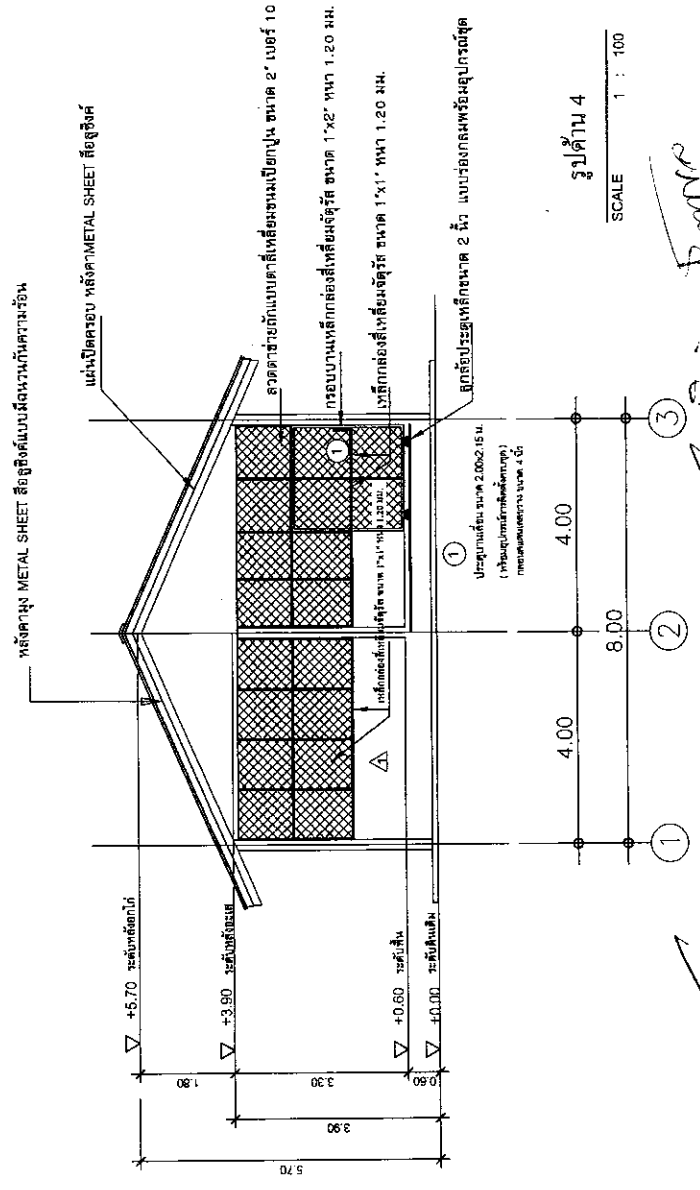
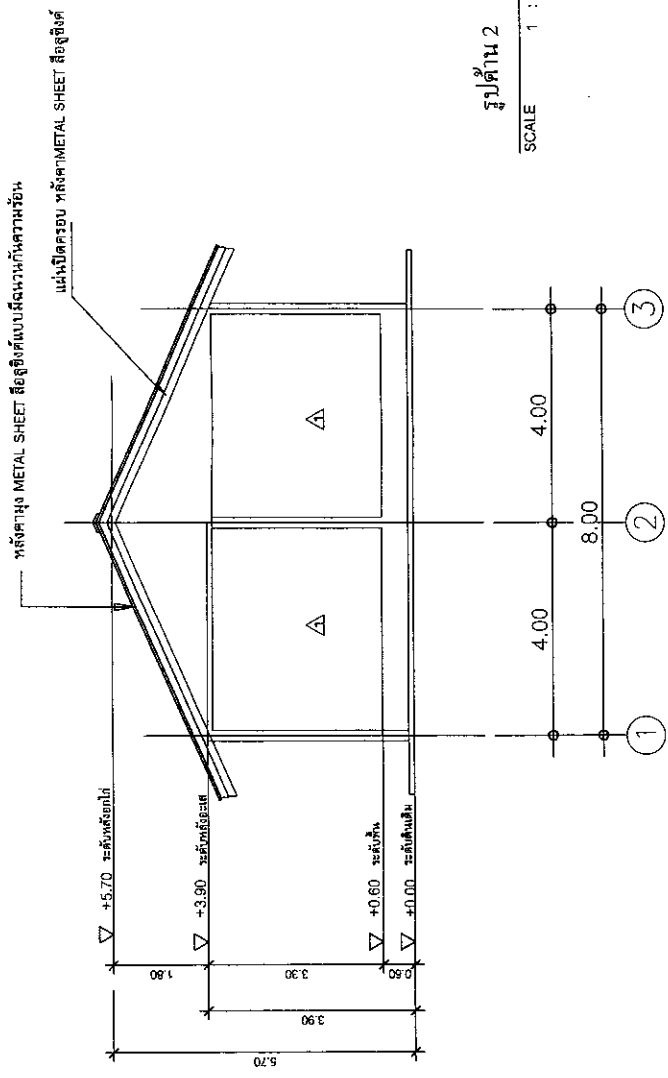

Handwritten signature and initials.

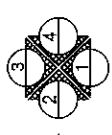
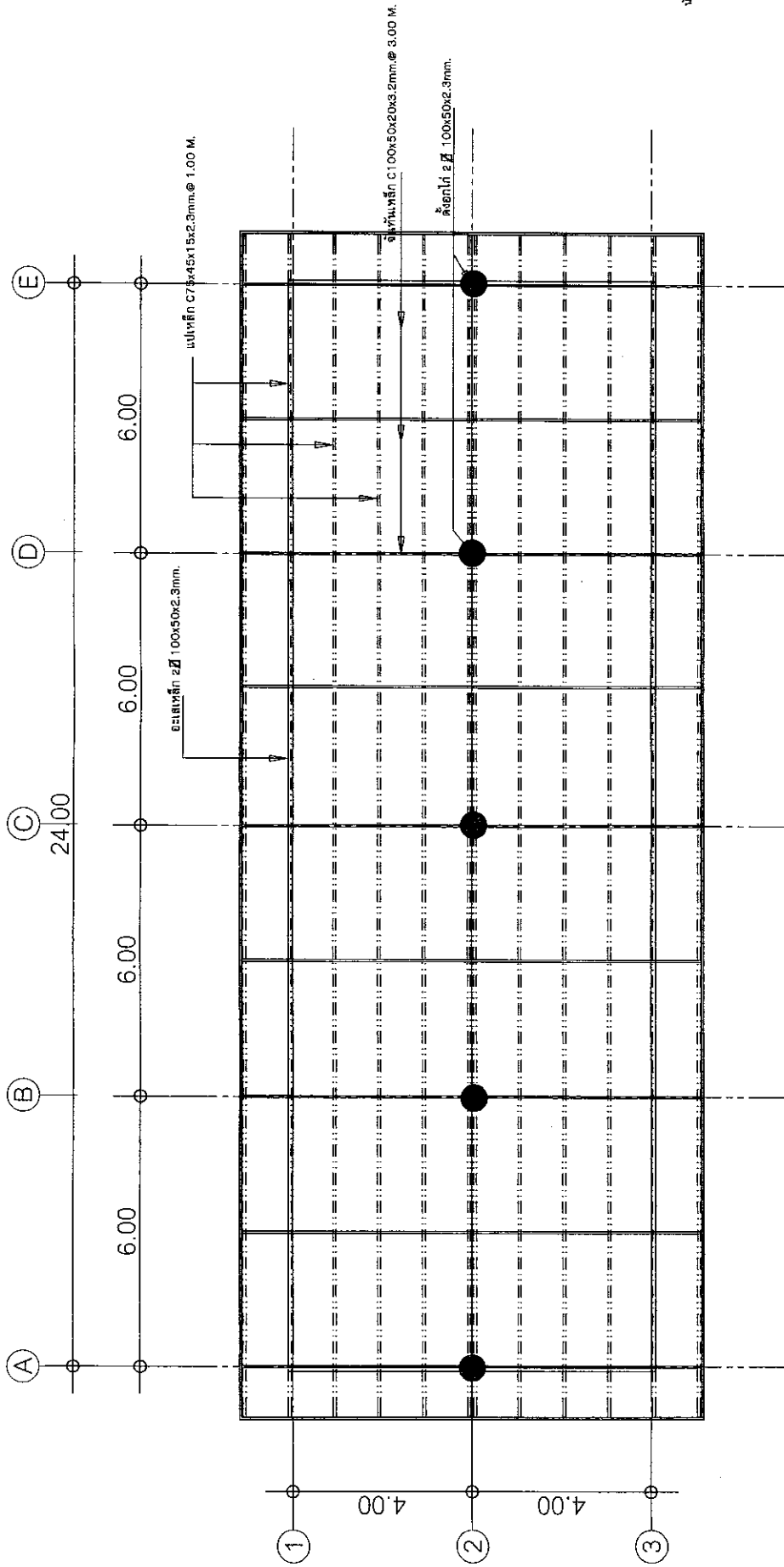

แปลนโครงสร้างหลังคา
SCALE 1 : 100

Handwritten signatures and initials.

โครงการ	อาคารศูนย์เรียนรู้ชุมชน ม.6 ต.วังนง อ.สารภี จ. เชียงใหม่
สำรวจ/เขียนแบบ	นายเกียรติศักดิ์ ชัยมานู (นางสาวโชติมาญ์โชติมาญ์)
ออกแบบ	นายเกียรติศักดิ์ ชัยมานู (นางสาวโชติมาญ์โชติมาญ์) No. 2188
ตรวจลดข้อ	นายสุวิทย์ นงคุด (นางสาวกมลวรรณ)
เจ้าของโครงการ	(นายธวัช ไสยม)
บริษัทการพัฒนาระบบงานสถาปัตย์ อ.วิภาวดี	
พิกัดอาคาร: 100/100	
เห็นชอบ	
อนุมัติ	
แผนที่	
แบบแสดง	

บริษัทการพัฒนาระบบงานสถาปัตย์ อ.วิภาวดี
พิกัดอาคาร: 100/100

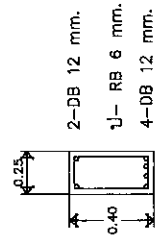

0.25X0.25



เหล็กชั้น 4-DB 16 mm.
ป-RB 6mm. @ 0.15m.

GB1

C1

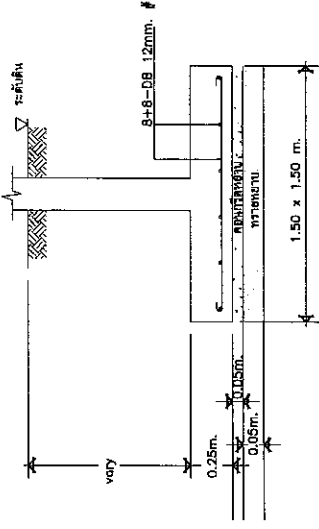
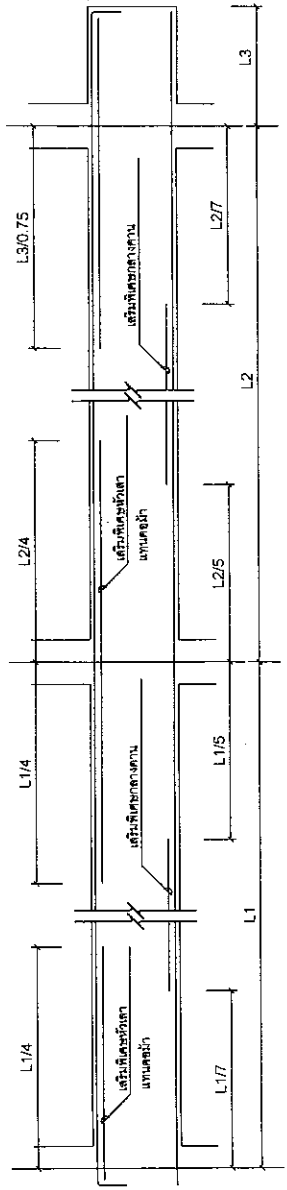

F1

ตัวอย่างการเสริมเหล็กในคาน
(ระยะทางและการวางเหล็ก จะอ้างอิงไปตามมาตรฐาน ACI.)

wire mesh dia.4 mm.@0.25 m.#

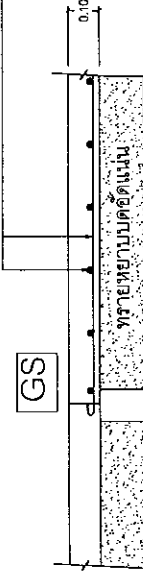

ขยายพื้น GS

ขยายโครงสร้าง
Not to scale

โครงการ

อาคารศูนย์วิจัยชุมชน
ม.6 ต.วังม่วง อ.สวางค์ จ. เชียงใหม่

ตัวจ/เขียนแบบ
นายเกียรติศักดิ์ ขันขมภู
(ช่างเขียนแบบ/ผู้เขียน)

ออกแบบ
(นายเกียรติศักดิ์ ขันขมภู)
วิศวกรควบคุมอาคาร

ตรวจอนุมัติ
(นายเกียรติศักดิ์ ขันขมภู)
วิศวกรควบคุมอาคาร พ.ศ.1268

ตรวจสอบ
(นายสุพจน์ มังคด)
(ช่างเขียนแบบ/ผู้เขียน)

เจ้าของโครงการ

(นายสุวิทย์ ไสยม)
บริษัทช่างเขียนแบบชุมชนวิชาการเพื่อ วิชาการชุมชน
พัฒนการจังหวัดเชียงใหม่

เห็นชอบ

อนุมัติ

แผ่นที่
แบบแสดง

แบบแสดงรายการ ปริมาณ และราคา

กลุ่มงาน/งาน งานอาคาร

ชื่อโครงการ/งานก่อสร้าง ก่อสร้างศูนย์เรียนรู้ชุมชน ตำบลชัวมุง

สถานที่ก่อสร้าง บ้านหัวดง หมู่ที่ 6 ตำบลตำบลชัวมุง อำเภอสารภี จังหวัดเชียงใหม่

แบบเลขที่ -

รายการเลขที่

หน่วยงานเจ้าของโครงการ/งานก่อสร้าง สำนักงานพัฒนาชุมชนจังหวัดเชียงใหม่

ประมาณราคาโดย นายชุมพล มังคล ผู้อำนวยการกองช่าง

ประมาณราคาเมื่อวันที่

25 มีนาคม 2562

ลำดับที่	รายการ	จำนวน	หน่วย	ราคาวัสดุ		ค่าแรงงาน		รวมค่าวัสดุ และค่าแรงงาน	หมายเหตุ
				ราคาหน่วยละ	จำนวนเงิน	ราคาหน่วยละ	จำนวนเงิน		
1	หมวดงานวิศวกรรมโครงสร้าง								
	1.1 งานดินซูด ถมดิน	59.00	ลบ.ม.			125.00	7,375.00	7,375.00	
	1.2 งานทรายหยาบถม	120.00	ลบ.ม.	280.00	33,600.00	99.00	11,880.00	45,480.00	
	1.3 งานทรายหยาบรองพื้น	1.71	ลบ.ม.	514.02	878.97	99.00	169.29	1,048.26	
	1.4 คอนกรีตผสมเสร็จ 180 ksc.	2.00	ลบ.ม.	1,752.34	3,504.68	398.00	796.00	4,300.68	
	1.5 คอนกรีตผสมเสร็จ 240 ksc.	50.00	ลบ.ม.	1,831.78	91,589.00	391.00	19,550.00	111,139.00	
	1.6 แบบหล่อคอนกรีต	109.35	ตร.ม.			133.00	14,543.55	14,543.55	
	- แบบหล่อคอนกรีต อาคารชั้นเดียวใช้ 80 %	87.48	ตร.ม.	467.29	40,878.53		-	40,878.53	
	- ไม้คร่าว	32.31	ตร.ม.	448.00	14,474.88		-	14,474.88	
	- ตะปู	28.00	กก.	37.38	1,046.64		-	1,046.64	
	1.7 เหล็กเสริมคอนกรีต								
	- ค่าแรง ตัด,ตัด และผูก เหล็กเส้นเสริมคอนกรีตเส้นผ่าศูนย์กลางน้อยกว่า 10 มม.	0.2553	ตัน			4,100.00	1,046.73	1,046.73	
	- เหล็ก SR 24 Dia 6 มม.	0.2553	ตัน	20,911.22	5,338.63		-	5,338.63	
	- ค่าแรง ตัด,ตัด และผูก เหล็กเส้นเสริมคอนกรีตเส้นผ่าศูนย์กลาง 10 มม.ถึง 16 มม.	1.6514	ตัน			3,300.00	5,449.62	5,449.62	
	- เหล็ก SD 30 Dia 12 มม.	1.0834	ตัน	22,359.82	24,224.63		-	24,224.63	
	- เหล็ก SD 30 Dia 16 มม.	0.5680	ตัน	22,359.82	12,700.38		-	12,700.38	
	- ลวดผูกเหล็ก	50.00	กก.	30.37	1,518.50		-	1,518.50	
	WTRE MESH Ø 4 mm. @ 0.20 X 0.20 M.	260.00	ตร.ม.	27.10	7,046.00	5.00	1,300.00	8,346.00	
	ยอดยกไป							298,911.03	

ชื่อโครงการ/งานก่อสร้าง ก่อสร้างศูนย์เรียนรู้ชุมชน ตำบลชวโมง

สถานที่ก่อสร้าง บ้านหัวตง หมู่ที่ 6 ตำบลตำบลชวโมง อำเภอสารภี จังหวัดเชียงใหม่

แบบเลขที่

รายการเลขที่

หน่วยงานเจ้าของโครงการ/งานก่อสร้าง สำนักงานพัฒนาชุมชนจังหวัดเชียงใหม่

ประมาณราคาโดย นายชุมพล มังคล ผู้อำนวยการกองช่าง

ประมาณราคาเมื่อวันที่

25 มีนาคม 2562

ลำดับที่	รายการ	จำนวน	หน่วย	ราคาวัสดุ		ค่าแรงงาน		รวมค่าวัสดุ และค่าแรงงาน	หมายเหตุ
				ราคาหน่วยละ	จำนวนเงิน	ราคาหน่วยละ	จำนวนเงิน		
	ยอดยกมา							298,911.03	
	1.8 งานเหล็กโครงสร้างหลังคา								
	- เหล็กตัวซี (Light Lip Channel Steel) หนา 2.3 มม. ยาว 6 เมตร ขนาด 100x 50 x 20 มม. น้ำหนัก 23.5กก.	23.00	ท่อน	612.15	14,079.45	-	-	14,079.45	
	- เหล็กตัวซี (Light Lip Channel Steel) หนา 2.3 มม. ยาว 6 เมตร ขนาด 75x 45 x 15 มม. น้ำหนัก 21.00 กก.	57.00	ท่อน	495.33	28,233.81	-	-	28,233.81	
	- เหล็กกล่องไม้ขีด หนา 2.3 มม. ยาว 6 เมตร ขนาด ขนาด 100 x 50 X 2.3 มม. น้ำหนัก 30.84 กก.	39.00	ท่อน	941.00	36,699.00	-	-	36,699.00	
	- ค่าแรงโครงสร้างหลังคาเหล็กรูปพรรณ รวมลวดเชื่อม	2,940.26	กก.			12.00	35,283.12	35,283.12	
	- แผ่นเหล็กรีดลอน	302.00	เมตร	200.00	60,400.00	70.00	21,140.00	81,540.00	
	- ครอบข้างแผ่นเหล็กรีดลอน	25.00	เมตร	100.00	2,500.00	50.00	1,250.00	3,750.00	
	- ครอบจั่วแผ่นเหล็กรีดลอน	26.00	เมตร	100.00	2,600.00	50.00	1,300.00	3,900.00	
	- เเชิงชาย+ทับเชิงชายไม้สำเร็จรูป(ไม้เทียม)	151.00	เมตร	150.00	22,650.00	73.00	11,023.00	33,673.00	
	- ระแนงไม้เทียมปิดหน้าจั่ว ขนาด 6" ยาว 4 เมตร หนา 16 มม.	17.00	แผ่น	187.00	3,179.00			3,179.00	
	1.9 ทาสีกันสนิม	260.00	ตร.ม.	42.00	10,920.00	30.00	7,800.00	18,720.00	
	1.10 ทาสีน้ำมัน	260.00	ตร.ม.	48.00	12,480.00	35.00	9,100.00	21,580.00	
2	หมวดงานสถาปัตยกรรม								
	2.1 งานผนังและวัสดุตกแต่ง								
	- งานก่อผนังอิฐบล็อกขนาด 19 X 39 X 7 ซม.	129.00	ตร.ม.	117.00	15,093.00	80.00	10,320.00	25,413.00	
	- งานฉาบปูนเรียบ	216.00	ตร.ม.	81.77	17,662.32	82.00	17,712.00	35,374.32	
	ยอดยกไป							640,335.73	

ชื่อโครงการ/งานก่อสร้าง ก่อสร้างศูนย์เรียนรู้ชุมชนตำบลขัวมุง

สถานที่ก่อสร้าง บ้านหัวดง หมู่ที่ 6 ตำบลตำบลขัวมุง อำเภอสารภี จังหวัดเชียงใหม่

แบบเลขที่

รายการเลขที่

หน่วยงานเจ้าของโครงการ/งานก่อสร้าง สำนักงานพัฒนาชุมชนจังหวัดเชียงใหม่

ประมาณราคาโดย นายชุมพล มังคล ผู้อำนวยการกองช่าง

ประมาณราคาเมื่อวันที่

25 มีนาคม 2562

ลำดับที่	รายการ	จำนวน	หน่วย	ราคาวัสดุ		ค่าแรงงาน		รวมค่าวัสดุ และค่าแรงงาน	หมายเหตุ
				ราคาหน่วยละ	จำนวนเงิน	ราคาหน่วยละ	จำนวนเงิน		
	ยอดยกมา							640,335.73	
	- งานผนังกระฉก	19.00	ตร.ม.	5,500.00	104,500.00			104,500.00	
	งานผนังลูกกรงเหล็กพร้อมตะแกรงลวด	105.00	ตร.ม.	-	-			-	
	- เหล็กกล่องไม้ขีดยาว 6 ม. ขนาด 1" X 1" X 1.2 มม. น้ำหนัก 9.18 กก	40.00	ท่อน	140.79	5,631.60			5,631.60	
	- ตาข่ายถักแบบตาสี่เหลี่ยมขนมเปียกปูน ขนาด 2" เบอร์ 10	110.00	ตร.ม.	132.24	14,546.40			14,546.40	
	- ค่าแรงโครงสร้างหลังคาเหล็กรูปพรรณ รวมลวดเชื่อม	367.20	กก.			12.00	4,406.40	4,406.40	
	- ทาสีกันสนิม	130.00	ตร.ม.	42.00	5,460.00	30.00	3,900.00	9,360.00	
	- ทาสีน้ำมัน	130.00	ตร.ม.	48.00	6,240.00	35.00	4,550.00	10,790.00	
	- เสာเอ็นและคานทับหลัง ค.ส.ล. ขนาด 0.10 X 0.10 เมตร	80.00	เมตร	10.94	875.20	44.00	3,520.00	4,395.20	
	2.2 งานพื้นและวัสดุตกแต่ง								
	- พื้นปูกระเบื้อง 12" X 12"	192.00	ตร.ม.	392.41	75,342.72	158.00	30,336.00	105,678.72	
	-ป 1 ลูกกรงเหล็กพร้อมตะแกรงลวด แบบลาดเลื่อน	1.00	ชุด	4,500.00	4,500.00	-	-	4,500.00	
	-ป 2 ลูกกรงเหล็กพร้อมตะแกรงลวดบานเปิด	1.00	ชุด	2,500.00	2,500.00	-	-	2,500.00	
	-ป 3	1.00	ชุด	14,000.00	14,000.00	-	-	14,000.00	
	-น 1 บานเลื่อนกรอบอลูมิเนียม กระฉกสีขา	2.00	ชุด	7,200.00	14,400.00	-	-	14,400.00	
	2.3 งานฝ้าเพดาน								
	- งานฝ้าเพดานแผ่นยิปซัมบอร์ดหนา 9 มม.ขนาด 1.20x2.40 ม. ขอบลาดฉาบเรียบรอยต่อ โครงคร่าวเหล็กชุบสังกะสี@ 0.60 ม.	192.00	ตร.ม.	171.80	32,985.60	75.00	14,400.00	47,385.60	
	- งานฝ้าเพดานแผ่นยิปซัมบอร์ดหนา 9 มม.ขนาด 1.20x2.40 ม. ขอบลาดฉาบเรียบรอยต่อโครงคร่าวเหล็กชุบสังกะสี@ 0.60 ม.(ชนิดกันชื้น)	82.00	ตร.ม.	188.19	15,431.58	75.00	6,150.00	21,581.58	
	ยอดยกไป							1,004,011.23	

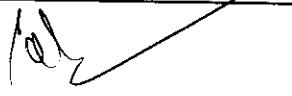



ชื่อโครงการ/งานก่อสร้าง ก่อสร้างศูนย์เรียนรู้ชุมชนตำบลขัวมุง

สถานที่ก่อสร้าง บ้านหัวดง หมู่ที่ 6 ตำบลตำบลขัวมุง อำเภอสารภี จังหวัดเชียงใหม่

แบบเลขที่

รายการเลขที่

หน่วยงานเจ้าของโครงการ/งานก่อสร้าง สำนักงานพัฒนาชุมชนจังหวัดเชียงใหม่

ประมาณราคาโดย นายชุมพล มังคล ผู้อำนวยการกองช่าง

ประมาณราคาเมื่อวันที่

25 มีนาคม 2562

ลำดับที่	รายการ	จำนวน	หน่วย	ราคาวัสดุ		ค่าแรงงาน		รวมค่าวัสดุ และค่าแรงงาน	หมายเหตุ	
				ราคาหน่วยละ	จำนวนเงิน	ราคาหน่วยละ	จำนวนเงิน			
	ยอดยกมา								1,004,011.23	
3	งานระบบไฟฟ้าภายใน									
	- ตู้โพลิต 12 ช่อง + สายเมน + ลูกเซอร์กิต 32 A 8 ตัว	1.00	ชุด	6,000.00	6,000.00	-	-	6,000.00		
	- โคมตะแกรงกรองแสงและสะท้อนแสงอลูมิเนียมขนาด 2 - 36 วัตต์ พร้อมสวิตช์เปิด-ปิด	10.00	ชุด	410.00	4,100.00	115.00	1,150.00	5,250.00		
	- ปลั๊กพ่วง + ฝาครอบ + บล็อกลอย	10.00	อัน	123.00	1,230.00	90.00	900.00	2,130.00		
	- งานเดินระบบไฟฟ้า (พร้อมสายและทอลอดสายไฟ)	1.00	L/S	15,000.00	15,000.00		-	15,000.00		
4	งานทาสี									
	- สีน้ำอะครีลิค 100% ทาภายนอก	124.00	ตร.ม.	45.59	5,653.00	34.00	4,216.00	9,869.00		
	- สีน้ำอะครีลิค 100% ทาภายใน	300.00	ตร.ม.	38.39	11,517.00	30.00	9,000.00	20,517.00		
	รวมหมวดงานวิศวกรรมโครงสร้าง								1,062,777.23	

ลงชื่อ

(นายเจริญ สีวาโย)

นักวิชาการพัฒนาชุมชนชำนาญการพิเศษ

ประธานกรรมการกำหนดราคากลาง

ลงชื่อ

(นายวิญญู บุญสุวรรณ)

นักวิชาการพัฒนาชุมชนชำนาญการ

กรรมการ

ลงชื่อ

(นายสุพจน์ วงศ์จันทร์เสื่อ)

นักวิชาการพัฒนาชุมชนชำนาญการ

กรรมการ

ลงชื่อ

(นายชุมพล มังคล)

ผู้อำนวยการกองช่าง

กรรมการ

ตาราง Factor F

งานอาคาร

ชื่อโครงการ/งานก่อสร้าง ก่อสร้างศูนย์เรียนรู้ชุมชนตำบลข้าวเม็ง
 สถานที่ก่อสร้าง สำนักงานพัฒนาชุมชนอำเภอสารภี ตำบลตำบลข้าวเม็ง อำเภอสารภี จังหวัดเชียงใหม่
 หน่วยงานเจ้าของโครงการ/งานก่อสร้าง สำนักงานพัฒนาชุมชนจังหวัดเชียงใหม่
 คำนวณราคากลางโดย นายชุมพล มังคด

ค่างานต้นทุน = 1,062,777 บาท

ตารางคำนวณ

เมื่อ	ต้องการหาค่า Factor F ของค่างานต้นทุน	= A	=	1,062,777	บาท
	ค่างานต้นทุนตัวต่ำกว่าค่างานต้นทุน A	= B	=	1,000,000	บาท
	ค่างานต้นทุนตัวสูงกว่าค่างานต้นทุน A	= C	=	2,000,000	บาท
	ค่า Factor F ของค่างานต้นทุน B	= D	=	1.3050	
	ค่า Factor F ของค่างานต้นทุน C	= E	=	1.3035	

$$\text{แทนค่าสูตร} \quad \text{ค่า Factor F} = 1.3050 - \left\{ \frac{(1.3050 - 1.3035)(1,062,777.23 - 1,000,000.00)}{(2,000,000.00 - 1,000,000.00)} \right\}$$

$$= 1.30490583415500000000 = 1.3049$$



ประมาณราคาก่อสร้าง งานครุภัณฑ์

แบบ ปร.4

หน่วยงานเจ้าของโครงการ/งานก่อสร้าง สำนักงานพัฒนาชุมชนจังหวัดเชียงใหม่

สถานที่ก่อสร้าง บ้านห้วยดง หมู่ที่ 6 ตำบลขี้ผึ้ง อำเภอสารภี จังหวัดเชียงใหม่

แบบเลขที่

รายการเลขที่

ประมาณการราคาโดย นายชุมพล มังคล ผู้อำนวยการกองช่าง

ประมาณราคาเมื่อวันที่ 25 เดือน มีนาคม พ.ศ. 2562

ลำดับ	รายการ	จำนวน	หน่วย	ราคาวัสดุ		ค่าแรงงาน		รวมค่าวัสดุ และค่าแรงงาน	หมายเหตุ
				ราคาหน่วยละ	รวมทั้งสิ้น	ราคาหน่วยละ	รวมทั้งสิ้น		
	รวมงานครุภัณฑ์				161,840		3,100	164,940	
1	งานครุภัณฑ์								
	1.1 พัดลมติดผนัง 16" พร้อมอุปกรณ์	6.00	ชุด	1,600.00	9,600.00	-	-	9,600.00	
	1.2 แอร์ชนิดแขวนผนังขนาด 24,000 บีทียู พร้อมอุปกรณ์(ระบบInverter	2.00	ชุด	43,400.00	86,800.00	-	-	86,800.00	
	- ท่อทองแดงอย่างแข็งแบบแอล (Type L) ขนาด dia. 3/8"	20.00	เมตร	250	5,000.00	30	600.00	5,600.00	
	- ท่อ PVC.Class ขนาด dia. 3/8"	20.00	เมตร	22	440.00	25	500.00	940.00	
	-งานระบบไฟฟ้าสำหรับเครื่องปรับอากาศ	2.00	จุด	2,500	5,000.00	-	-	5,000.00	*รวมค่าแรง
	-งานตรวจเช็คและทดสอบระบบ	2.00	จุด	-	-	1,000	2,000.00	2,000.00	
	1.3 โทรทัศน์ แอล อี ดี (LED TV) ระดับความละเอียดจอภาพ 3840 X 2160	2.00	เครื่อง	27,500	55,000.00			55,000.00	
	พีเซล ขนาด 55 นิ้ว								
	รวมงานครุภัณฑ์				161,840		3,100	164,940	

ลงชื่อ

(นายเจริญ สิวาโย)

ประธานกรรมการกำหนดราคากลาง

ลงชื่อ

(นายวิญญู บุญสุวรรณ)

กรรมการ

ลงชื่อ

(นายสุพจน์ วงศ์จันทร์เสื่อ)

กรรมการ

นักวิชาการพัฒนาชุมชนชำนาญการพิเศษ

นักวิชาการพัฒนาชุมชนชำนาญการ

ลงชื่อ

(นายชุมพล มังคล)

กรรมการ

นักวิชาการพัฒนาชุมชนชำนาญการ

ผู้อำนวยการกองช่าง

แบบแสดงรายการ ปริมาณ และราคา

กลุ่มงาน/งาน งานอาคาร

ชื่อโครงการ/งานก่อสร้าง ก่อสร้างศูนย์เรียนรู้ชุมชน ตำบลขี้ม่วง

ประมาณราคาก่อสร้าง งานครุภัณฑ์

หน่วยงานเจ้าของโครงการ/งานก่อสร้าง สำนักงานพัฒนาชุมชนจังหวัดเชียงใหม่

สถานที่ก่อสร้าง บ้านหัวดง หมู่ที่ 6 ตำบลขี้ม่วง อำเภอสารภี จังหวัดเชียงใหม่

ประมาณการราคาโดย นายชุมพล มังคล ผู้อำนวยการกองช่าง

แบบเลขที่

ประมาณราคาเมื่อวันที่ 25 เดือน มีนาคม พ.ศ. 2562

รายการเลขที่

ลำดับ	รายการ	จำนวน	หน่วย	ราคาวัสดุ		ค่าแรงงาน		รวมค่าวัสดุ และค่าแรงงาน	หมายเหตุ
				ราคาหน่วยละ	จำนวนเงิน	ราคาหน่วยละ	จำนวนเงิน		
	สรุปงานครุภัณฑ์								
1	งานครุภัณฑ์		รวม		161,840		3,100	164,940	

สรุปผลการประมาณราคาค่าก่อสร้าง

ส่วนราชการ/ผู้ประมาณราคา

- ประเภท งานอาคาร
- เจ้าของอาคาร สำนักงานพัฒนาชุมชนจังหวัดเชียงใหม่
- สถานที่ก่อสร้าง บ้านห้วยดง หมู่ที่ 6 ตำบลขัวมุง อำเภอสารภี จังหวัดเชียงใหม่
- หน่วยงานออกแบบแปลนและรายการ สำนักงานพัฒนาชุมชนจังหวัดเชียงใหม่
- แบบเลขที่ 0 รายการเลขที่
- ประมาณราคาตามแบบ ปร. 4 จำนวน 4 แผ่น
- ประมาณราคาเมื่อวันที่ 25 มีนาคม 2562

ลำดับที่	รายการ	ค่าวัสดุและค่าแรงงาน จำนวนเงิน / บาท	Factor F	รวมค่าก่อสร้าง เป็นเงิน/บาท	หมายเหตุ
1	ประเภทงานอาคาร	1,062,777	1.3049	1,386,818	
	ป้ายประชาสัมพันธ์	3,500		3,500	
	เงินโอนให้ตาราง Factor F				
	เงินล่วงหน้าจ่าย..... 0.00 %				
	เงินประกันผลงานหัก..... 0.00 %				
	ดอกเบี้ยเงินกู้..... 6.00 %				
	ค่าภาษีมูลค่าเพิ่ม..... 7.00 %				
สรุป	รวมค่าก่อสร้างเป็นเงินทั้งสิ้น			1,390,318	
	คิดเป็นเงินประมาณ (หนึ่งล้านสามแสนเก้าหมื่นสามร้อยสิบแปดบาทถ้วน)			1,390,318	**

- ขนาดหรือเนื้อที่อาคาร 192.00 ตารางเมตร
- เฉลี่ยราคาประมาณ 7,241.24 บาท / ตารางเมตร (เจ็ดพันสองร้อยสี่สิบแปดบาทยี่สิบสี่สตางค์)

ลงชื่อ  ประธานกรรมการกำหนดราคากลาง

(นายเจริญ สิวาโย)

นักวิชาการพัฒนาชุมชนชำนาญการพิเศษ

ลงชื่อ  กรรมการ

(นายชุมพล มังคล)

ผู้อำนวยการกองช่าง

ลงชื่อ  กรรมการ

(นายวิญญู บุญสุวรรณ)

นักวิชาการพัฒนาชุมชนชำนาญการ

ลงชื่อ  กรรมการ

(นายสุพจน์ วงศ์จันทร์เสื่อ)

นักวิชาการพัฒนาชุมชนชำนาญการ

สรุปผลการประมาณราคาค่าก่อสร้าง

ส่วนราชการ/ผู้ประมาณราคา

- ประเภท **งานครุภัณฑ์**
- เจ้าของอาคาร **สำนักงานพัฒนาชุมชนอำเภอสารภี**
- สถานที่ก่อสร้าง **จังหวัดเชียงใหม่**
- หน่วยงานออกแบบแปลนและรายการ
- แบบเลขที่ _____ รายการเลขที่ _____
- ประมาณราคาตามแบบ **ปร.4** จำนวน **1** แผ่น
- ประมาณราคาเมื่อวันที่ **25** เดือน **มีนาคม** พ.ศ. **2562**

ลำดับที่	รายการ	ค่าวัสดุและค่าแรงงาน จำนวนเงิน / บาท	ภาษี 7%	รวมค่าก่อสร้าง เป็นเงินบาท	หมายเหตุ
1	ประเภทงานครุภัณฑ์	164,940	-	164,940	
สรุป	รวมเป็นเงินทั้งสิ้น			164,940	
	คิดเป็นเงินประมาณ	หนึ่งแสนหกหมื่นสี่พันเก้าร้อยสี่สิบบาทถ้วน		164,940	**

- ขนาดหรือเนื้อที่อาคาร **ตารางเมตร**
- เฉลี่ยราคาประมาณ **บาท / ตารางเมตร**

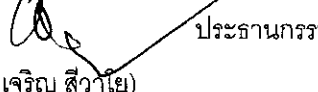
ลงชื่อ  ประธานกรรมการกำหนดราคากลาง

(นายเจริญ สิวาโย)

นักวิชาการพัฒนาชุมชนชำนาญการพิเศษ

ลงชื่อ  กรรมการ

(นายปूमพล มังคล)

ผู้อำนวยการกองช่าง

ลงชื่อ  กรรมการ

(นายวิญญู นุญสุวรรณ)

นักวิชาการพัฒนาชุมชนชำนาญการ

ลงชื่อ  กรรมการ

(นายสุพจน์ วงศ์จันทร์เสื่อ)

นักวิชาการพัฒนาชุมชนชำนาญการ

ตารางแสดงวงเงินงบประมาณที่ได้รับจัดสรรและราคากลางในงานจ้างก่อสร้าง

๑. ชื่อโครงการ การก่อสร้างศูนย์เรียนรู้ชุมชนตำบลขัวมุง อำเภอสารภี จังหวัดเชียงใหม่
๒. หน่วยงานเจ้าของโครงการ สำนักงานพัฒนาชุมชนจังหวัดเชียงใหม่
๓. วงเงินงบประมาณที่ได้รับจัดสรร ๑,๕๕๘,๐๐๐ บาท (หนึ่งล้านห้าแสนห้าหมื่นแปดพันบาทถ้วน)
๔. ลักษณะงาน (โดยสังเขป)
 การก่อสร้างอาคารศูนย์เรียนรู้ชุมชน จำนวน ๑ หลัง พร้อมสิ่งก่อสร้าง ประกอบด้วย
 - ๔.๑ งานวิศวกรรมโครงสร้าง
 - ๔.๒ งานสถาปัตยกรรม
 - ๔.๓ งานระบบไฟฟ้าภายใน
 - ๔.๔ งานทาสี
 - ๔.๕ งานครุภัณฑ์
๕. ราคากลางคำนวณ ณ วันที่ ๑๗ เมษายน ๒๕๖๒
 เป็นเงิน ๑,๕๕๕,๐๐๐ บาท (หนึ่งล้านห้าแสนห้าพันบาทถ้วน)
๖. บัญชีประมาณราคากลาง
 - ๖.๑ แบบแสดงรายการปริมาณงานและราคา (แบบ ปร.๔)
 - ๖.๒ แบบสรุปผลการประมาณค่าก่อสร้าง (แบบ ปร.๕)
 - ๖.๓ แบบสรุปราคากลางงานก่อสร้าง (แบบ ปร.๖)
๗. รายชื่อเจ้าหน้าที่ผู้กำหนดราคากลาง (ราคาอ้างอิง)

๗.๑ นายเจริญ สิวาโย	นักวิชาการพัฒนาชุมชนชำนาญการพิเศษ	ประธานกรรมการ
	สำนักงานพัฒนาชุมชนจังหวัดเชียงใหม่	
๗.๒ นายวิญญู บุญสุวรรณ	นักวิชาการพัฒนาชุมชนชำนาญการ	กรรมการ
	สำนักงานพัฒนาชุมชนจังหวัดเชียงใหม่	
๗.๓ นายสุพจน์ วงศ์จันทร์เสื่อ	นักวิชาการพัฒนาชุมชนชำนาญการ	กรรมการ
	สำนักงานพัฒนาชุมชนจังหวัดเชียงใหม่	
๗.๔ นายชุมพล มังคล	ผู้อำนวยการกองช่าง	กรรมการ
	สำนักงานเทศบาลตำบลไชยสถาน	



